

## Mode d'emploi et instructions de montage Lave-linge W 300-76 CH à détection de charge et recommandation de dosage

Dipl. Ing. **FUST** Service

0848 559 111 [www.fust.ch](http://www.fust.ch)

Veuillez lire **absolument** le mode d'emploi avant le montage, l'installation et la mise en service de votre appareil. Vous vous protégerez ainsi et vous éviterez tout dommage à votre appareil.



M.-Nr. 05 521 260

# Votre contribution à la protection de l'environnement

---

## **Elimination de l'emballage de transport**

L'emballage protège l'appareil des dégâts dus au transport. Les matériaux d'emballage ont été sélectionnés d'après des critères écologiques et d'élimination. Ils sont donc recyclables.

Le recyclage de l'emballage économise des matières premières et réduit le volume des déchets.

## **Elimination de l'appareil usagé**

Les appareils usagés contiennent encore de précieux matériaux. C'est la raison pour laquelle nous vous recommandons de faire recycler votre ancien appareil par votre agent Miele ou par l'intermédiaire du service officiel de collecte.



Veillez, en attendant l'évacuation de l'appareil, à ce que celui-ci soit tenu hors de portée des enfants. Le mode d'emploi vous indique comment faire au chapitre "Prescriptions de sécurité et mises en garde".

## **Votre contribution à la protection de l'environnement**

Élimination de l'emballage de transport . . . . .	2
Élimination de l'appareil usagé . . . . .	2

## **Prescriptions de sécurité et mises en garde . . . . . 6**

## **Description de l'appareil**

Caractéristiques d'équipement . . . . .	9
Programmes spéciaux (SOIE  , LAINE  , Mini, TEXTILES MIXTES, Rinçage) . . . . .	9
Repassage facile dans les programmes FIN et SOIE  . . . . .	9
Témoin de chargement. . . . .	9
Recommandations de dosage pour le détergent. . . . .	9
Système Hydro plus . . . . .	9
Présélection de démarrage h/mn . . . . .	10
Affichage du temps restant . . . . .	10
Fonctions de service (verrouillage de programme, fonction de serrure). . . . .	10
Actualisation de programme (Update). . . . .	10
Bandeau de commande . . . . .	11
Affichage multi-fonctions . . . . .	12
Principaux éléments de commande . . . . .	13
Touche unique de sélection de programme. . . . .	13
Touches des fonctions complémentaires . . . . .	13
Touche "Essorage" avec témoins . . . . .	13

## **Première mise en service**

Première mise en service . . . . .	14
Réglage du point zéro . . . . .	14

## **Lavez votre linge en respectant l'environnement . . . . . 15**

## **Comment laver votre linge**

Mode d'emploi succinct . . . . .	16
Vue d'ensemble des programmes . . . . .	17
Préparation . . . . .	20
Sélection de programme . . . . .	21
Fonctions complémentaires . . . . .	23
Présélection de démarrage . . . . .	24

# Table des matières

---

Fin de programme . . . . .	25
Pour rajouter ou enlever du linge. . . . .	26
Interruption de programme . . . . .	27
Modification de programme choisi . . . . .	27
Saut d'une étape de programme. . . . .	27
Changement de programme . . . . .	27
Déroulement de programme . . . . .	28

## Détergent

Adoucisseur d'eau . . . . .	30
Détergent modulaire . . . . .	30
Adoucissant, produit d'apprêt, amidon en poudre ou liquide. . . . .	31
Rinçage adoucissant, apprêtage ou amidonnage automatique . . . . .	31
Rinçage adoucissant ou apprêt séparé . . . . .	31
Amidonnage séparé . . . . .	31
Décoloration / coloration . . . . .	31

## Fonctions de service

Verrouillage électronique de programme . . . . .	32
Fonction de serrure électronique. . . . .	33

## Nettoyage et entretien

Nettoyage du lave-linge. . . . .	34
Nettoyage de la boîte à produits . . . . .	34
Nettoyage du filtre à lessive et de la pompe de vidange . . . . .	35
Nettoyage du filtre d'amenée d'eau . . . . .	37

## Que faire en cas de panne ?

Que faire lorsque . . . . .	38
Le programme ne démarre pas. . . . .	38
Le programme de lavage s'interrompt et l'écran affiche un message d'erreur. . . . .	39
Le programme de lavage se déroule normalement, mais un message d'erreur apparaît ? . . . . .	40
Erreurs et pannes dans la détection de charge et dans la recommandation de dosage . . . . .	41
Pannes générales ou résultat de lavage non satisfaisant . . . . .	42
La touche Porte ne permet pas d'ouvrir cette dernière. . . . .	44

# Table des matières

---

Ouverture de la porte en cas de panne de courant . . . . .	45
Service après-vente . . . . .	46
Conditions et durée de garantie . . . . .	46

## **Installation et raccordement**

Vue avant . . . . .	47
Vue arrière . . . . .	48
Surface de montage . . . . .	49
Installation de l'appareil . . . . .	49
Suppression de la sécurité de transport . . . . .	49
Intégration de la sécurité de transport . . . . .	51
Alignement . . . . .	52
Dévissez les pieds et bloquez-les en position . . . . .	52
Installation sous un plan de travail . . . . .	53
Colonne lave-linge / sèche-linge . . . . .	53
Remontage du capot . . . . .	53
Amenée d'eau . . . . .	54
Évacuation de l'eau . . . . .	57
Branchement électrique . . . . .	58

<b>Consommations</b> . . . . .	59
--------------------------------	----

<b>Caractéristiques techniques</b> . . . . .	60
--	----

## **Fonctions de programmation**

Système Hydro plus . . . . .	62
Avec ménagements . . . . .	64
Refroidissement du bain de lessive pour programme BLANC/COULEURS . . . . .	65
Fonction mémoire . . . . .	66
Signal sonore . . . . .	67

# Prescriptions de sécurité et mises en garde

Lisez attentivement le mode d'emploi avant de mettre votre lave-linge en service pour la première fois. Il contient des conseils importants en matière de sécurité, d'utilisation et d'entretien. Vous vous protégerez ainsi et vous éviterez tout dommage à votre appareil.

Conservez soigneusement le mode d'emploi et, en cas de revente de l'appareil, remettez-le à son nouveau propriétaire.

## Utilisation conforme

Ce lave-linge est exclusivement destiné au lavage de textiles dont l'étiquette apposée par le fabricant précise qu'ils peuvent passer en machine. Toute autre utilisation peut s'avérer dangereuse. Le fabricant ne saurait être tenu pour responsable des dommages résultant d'une utilisation non conforme ou erronée.

## Sécurité technique

Avant d'installer votre lave-linge, vérifiez qu'il ne présente aucun défaut d'aspect.

N'installez et ne mettez jamais en service un appareil endommagé.

Avant de raccorder votre lave-linge au réseau, comparez les données de raccordement (tension et ampérage) inscrites sur la plaque signalétique et celles du réseau électrique. En cas de doute, renseignez vous auprès de l'installateur.

La sécurité électrique de cet appareil n'est assurée que s'il est raccordé à une terre de protection conforme aux prescriptions en vigueur. Cette condition fondamentale de sécurité doit impérativement être satisfaite. En cas de doute, faites contrôler l'installation par un électricien concessionnaire.

Le fabricant ne saurait être tenu pour responsable des dommages causés par l'absence ou le mauvais état de la mise à la terre.

Pour des raisons de sécurité, n'utilisez pas de rallonge (risque de surchauffe, par exemple).

Ce lave-linge satisfait aux prescriptions de sécurité en vigueur. Des réparations non conformes pourraient entraîner des risques pour l'utilisateur, pour lesquels le fabricant ne saurait engager sa responsabilité. Les réparations ne doivent être faites que par un personnel qualifié.

En cas de panne, ou lors des travaux de nettoyage et d'entretien, vous n'aurez séparé votre lave-linge du réseau que si :

- vous avez retiré la fiche de l'appareil;
- le disjoncteur de l'installation domestique est déclenché;
- le fusible à vis de l'installation domestique est dévissé et retiré de son logement.

# Prescriptions de sécurité et mises en garde

---

■ Le système Waterproof Miele protège contre les dégâts des eaux si les conditions suivantes sont remplies:

- le raccordement au réseau d'eau et le branchement électrique sont faits dans les règles de l'art;
- l'appareil est immédiatement remis en état en cas de dommage visible.

■ Les pièces défectueuses ne doivent être remplacées que par des pièces d'origine Miele. Elles seules garantissent que les prescriptions de sécurité sont intégralement respectées.

■ Si le câble de raccordement au réseau est endommagé, il doit être remplacé par un câble de raccordement Miele spécial.

## Utilisation

■ L'installation et le montage de cet appareil en des emplacements non stationnaires (p.ex. sur un bateau) ne doivent être effectués que par un personnel ou une entreprise spécialisé, aux fins d'en assurer les conditions techniques de sécurité d'utilisation.

■ N'installez pas votre lave-linge dans un local soumis au gel. Les tuyaux gelés risquent de se fendre et d'exploser et la fiabilité des circuits électroniques ne serait plus assurée à des températures inférieures à zéro.

■ Avant la mise en service de votre appareil, enlevez la sécurité de transport au dos de l'appareil (voir chapitre "Installation et raccordement", paragraphe "Suppression de la sécurité de transport"). Lors de l'essorage, l'appareil risquerait sinon d'endommager les meubles et appareils voisins.

■ En cas d'absence prolongée (p.ex., pendant les vacances), fermez le robinet d'arrivée d'eau, surtout en l'absence d'un écoulement au sol (Gully).

■ Risque d'inondation!  
■ Avant d'accrocher le tuyau d'écoulement à un lavabo, assurez-vous que l'eau s'écoule assez vite. Assurez le tuyau pour qu'il ne glisse pas. La force de recul risquerait de décrocher le tuyau du lavabo.

■ Veillez à ce qu'aucun corps étranger (clou, aiguille, pièce de monnaie, agrafe de bureau) ne pénètre dans l'appareil. Des corps étrangers risqueraient d'endommager certaines parties de l'appareil (cuve, tambour) et les pièces endommagées risqueraient, à leur tour, de détériorer le linge.

# Prescriptions de sécurité et mises en garde

---

■ Si le produit de lessive est bien dosé, aucun détartrage de l'appareil n'est nécessaire. S'il devait toutefois se trouver entartré de telle sorte qu'un détartrage devienne nécessaire, utilisez un produit de détartrage spécial contenant un agent de protection contre la corrosion, que vous pouvez vous procurer chez votre agent Miele ou auprès du service après-vente Miele. Respectez scrupuleusement les indications du fabricant.

■ Les textiles traités avec des produits de nettoyage contenant des solvants doivent être bien rincés à l'eau claire avant d'être lavés dans le lave-linge.

■ N'utilisez jamais de produits de lessive contenant des solvants (benzine par exemple) dans votre lave-linge. Ces produits pourraient endommager des éléments de l'appareil et provoquer l'émission de vapeurs toxiques. Risque d'incendie et d'explosion !

■ Les produits colorants doivent convenir à l'emploi en lave-linge. Respectez absolument les indications du fabricant.

■ En raison des liaisons soufrées qu'ils contiennent, les produits décolorants risquent de provoquer de la corrosion. Ces produits ne doivent pas être utilisés dans un lave-linge.

■ Pensez que le hublot peut devenir très chaud lorsque vous lavez le linge à haute température. Tenez donc les enfants à l'écart et empêchez les de toucher le hublot pendant le lavage du linge.

## Utilisation d'accessoires

■ Des accessoires ne peuvent être montés ou utilisés que s'ils ont été expressément autorisés par Miele. La garantie devient caduque et la responsabilité du fabricant ne saurait être engagée si d'autres pièces ou accessoires sont montés ou utilisés.





## Avant d'éliminer l'appareil usagé

■ Retirez la fiche du câble de la prise secteur. Rendez le câble d'alimentation inutilisable, ainsi que la fiche. Vous éviterez ainsi toute utilisation indue de l'appareil.



## Caractéristiques d'équipement

### Programmes spéciaux (SOIE , LAINE , Mini, TEXTILES MIXTES, Rinçage)

- Programme pour textiles lavables à la main (SOIE )  
Pour les textiles lavables à la main, non repassables et ne contenant pas de laine, utilisez le programme Soie .
- Programme pour textiles lavables à la main (LAINE )  
Pour les textiles lavables à la main en laine et en laine mélangée, utilisez le programme LAINE .
- Programme pour de petites quantités de linge (Mini)  
Il s'agit d'un programme couleur pour le petit lavage de textiles peu sales.
- Programme pour quantités de textiles mixtes (TEXTILES MIXTES)  
Programme permettant de laver différents types de linge trié par couleurs.
- Programme de rinçage (Rinçage)  
Pour les textiles qu'il ne faut que rincer et essorer.

### Repassage facile dans les programmes FIN et SOIE

Votre linge est lavé et essoré avec beaucoup de ménagements, évitant ainsi la formation de faux plis et réduisant la durée de repassage habituellement nécessaire.

### Témoin de chargement

Le lave-linge mesure le remplissage du tambour dans le programme sélectionné et vous permet une charge optimale.

### Recommandations de dosage pour le détergent

Le lave-linge vous recommande de réduire la quantité de détergent en cas de faible charge pour le programme choisi. Le pourcentage de réduction est indiqué par rapport aux indications de dosage du fabricant du détergent.

### Système Hydro plus

Ce système vous permet un lavage et/ou un rinçage avec de plus grandes quantités d'eau. Pour le programme BLANC/COULEURS, il est possible de sélectionner un rinçage supplémentaire.

# Description de l'appareil

---

## Présélection de démarrage h/mn

La présélection de démarrage vous permet de différer le départ du programme de 30 minutes à 24 heures au maximum.

## Affichage du temps restant

Après le début du programme, l'affichage décompte le temps restant du programme sélectionné, d'abord en heures et en minutes, puis en minutes uniquement.

## Fonctions de service (verrouillage de programme, fonction de serrure)

### Verrouillage électronique de programme

Le verrouillage électronique de programme empêche l'ouverture de la porte ou l'interruption du programme en cours. A la fin du programme, le verrouillage électronique est automatiquement déclenché.

### Fonction de serrure électronique

La fonction de serrure électronique protège votre lave-linge contre toute utilisation par des tiers dans des locaux communs. Une fois cette fonction enclenchée, il est impossible

- d'ouvrir la porte par l'intermédiaire de la commande d'ouverture de la porte et
- de démarrer un programme quelconque.

## Actualisation de programme (Update)

Le témoin d'erreur identifié par les lettres PC (Programme Correction) sur le bandeau de commande sert au service après-vente de point de transmission de l'actualisation des programmes.

Cette actualisation peut intervenir dès que les développements futurs en matière de détergents, de textiles et de procédés de lavage devront être pris en compte dans la commande de votre lave-linge.

Miele vous en fera part dans les délais utiles.

## Bandeau de commande

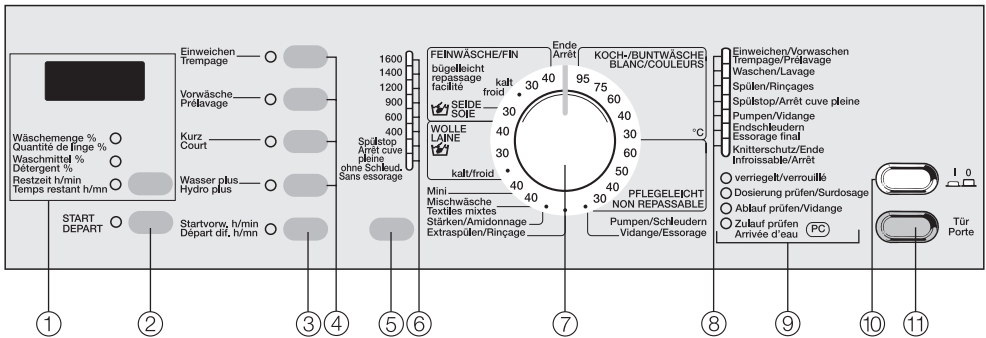

### ① Affichage multi-fonctions

Pour de plus amples informations, reportez-vous à la page suivante.

### ② Touche DEPART

Lance le programme de lavage.

### ③ Touche de présélection de démarrage

Permet de retarder le début d'un programme.

### ④ Touches de fonctions complémentaires

Permet de sélectionner les fonctions complémentaires  
témoin allumé = sélectionnée  
témoin éteint = non sélectionnée

### ⑤ Touche Essorage

Permet de modifier la vitesse d'essorage ou de sélectionner "arrêt cuve pleine" ou "sans essorage".

### ⑥ Témoins de vitesse d'essorage

### ⑦ Sélecteur de programme

Permet de sélectionner le programme de lavage de base et la température correspondante. Ce sélecteur peut être tourné vers la gauche ou vers la droite.

### ⑧ Indicateur de déroulement

Indique l'étape du programme en cours pendant le déroulement du programme.

### ⑨ Témoins d'entretien/de panne

### ⑩ Touche

Permet de mettre la machine en marche ou de l'arrêter, ou d'interrompre un programme.

### ⑪ Touche porte

Permet d'ouvrir la porte de remplissage.

# Description de l'appareil

## Affichage multi-fonctions

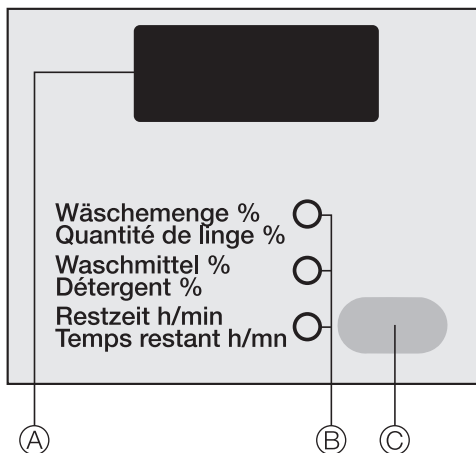

Ⓐ Affichage

Ⓑ Témoins d'affichage

Ⓒ Cette touche a deux fonctions distinctes :

- Modification de l'affichage de la Quantité de linge %, du Détergent % et du Temps restant h/mn
- Réglage du point zéro du capteur de charge

Pour un lavage plus économique et plus respectueux de l'environnement, votre lave-linge vous indique:

- le pourcentage de linge se trouvant dans le tambour, par rapport à la charge maximale du programme choisi (quantité indiquée par pas de 25/50/75/100%);

- la quantité de détergent nécessaire pour le programme choisi en fonction de la quantité de linge (indiquée par pas de 40/50/60/75/100%, par rapport à la quantité indiquée par le fabricant du détergent);
- le temps de lavage en fonction du programme et de la charge (Temps restant en h/mn).

Attention: l'indication de la *Quantité de linge* en % se fait en fonction du programme et ne s'applique qu'à du linge sec.

### Conseil:

Aucun affichage de charge n'apparaît lorsque la charge est inférieure à 25%. Pour le dosage, l'affichage indique la valeur minimum de 40%.

L'affichage de ces valeurs se fait pour tous les programmes de lavage.

Avec les programmes

- Rinçage,
- Vidange/Essorage,
- et Amidonnage

seul est affiché le temps restant.

### De plus, l'affichage indique:

- la présélection de démarrage,
- les fonctions de programmation (mode de programmation).

## Principaux éléments de commande

### Touche unique de sélection de programme

Le sélecteur de programme permet de sélectionner le programme de lavage et la température correspondante.

Pour des raisons d'économie, la bague lumineuse s'éteint quelques minutes après la fin du programme.

### Touches des fonctions complémentaires

Les programmes de lavage de base peuvent être complétés par certaines fonctions complémentaires.

Appuyez sur la touche correspondante pour sélectionner ou arrêter la fonction complémentaire. Cette dernière est sélectionnée lorsque son témoin s'allume.

S'il n'est pas possible de sélectionner une fonction complémentaire, cela veut dire qu'elle n'est pas disponible pour le programme de base choisi.

### Touche "Essorage" avec témoins

#### Sélectionnez l'essorage

La vitesse maximale d'essorage est fonction du programme de base choisi.

Vitesse maximale	Programmes de base
1600	BLANC/COULEURS, Court, Amidonnage, Vidange/Essorage
1200	LAINE, Rinçage
900	NON-REPASSABLE, Textiles mixtes
600	FIN
400	SOIE

Vous pouvez modifier la vitesse d'essorage en pressant la touche "Essorage". Mais il n'est pas possible de choisir une vitesse d'essorage plus élevée que celle autorisée par le programme de base.

Les témoins lumineux indiquent le réglage retenu.

### Suppression de l'essorage final

■ Pressez la touche "Essorage" jusqu'à

– Arrêt cuve pleine

Le linge n'est pas essoré et reste dans l'eau après le dernier rinçage. Cela évite la formation de faux plis, lorsque le linge n'est pas sorti du tambour immédiatement à la fin du programme.

Pour poursuivre le programme, choisissez une vitesse d'essorage. Si vous souhaitez terminer le programme, pressez la touche *Porte*.

– Sans essorage

Le linge n'est pas essoré. Le lave-linge passe immédiatement en mode de rotation infroissable après la vidange de l'eau du dernier rinçage. Ce réglage supprime également l'essorage entre les différents cycles de rinçage (essorage de rinçage).

## Première mise en service

Avant la première mise en service, assurez-vous de bien avoir installé et raccordé correctement votre lave-linge. Voir le chapitre "Installation et raccordement".

### Première mise en service

Votre lave-linge est doté d'un capteur qui détermine la quantité de linge présente dans le tambour. En fonction de cette charge, vous pouvez alors doser la quantité de détergent. Pour assurer le parfait fonctionnement du capteur de charge, procédez d'abord à un lavage à vide et sans détergent. Ensuite, réglez le point zéro du capteur comme pour une balance personnelle.

- 1 Ouvrez le robinet d'arrivée d'eau.
- 2 Pressez la touche .
- 3 Tournez le sélecteur de programme sur COULEUR 40°C.
- 4 Pressez la touche DEPART.
- 5 Une fois le lavage terminé, tournez le sélecteur de programme sur la position *Arrêt*.

### Réglage du point zéro

- 6 Pressez la touche d'ouverture de la porte et ouvrez celle-ci.
- 7 Faites tourner le tambour **vide** à la main (1 rotation).

- 8 Tournez le sélecteur sur une température au choix dans le programme BLANC / COULEURS. Le témoin *Quantité de linge %* s'allume.

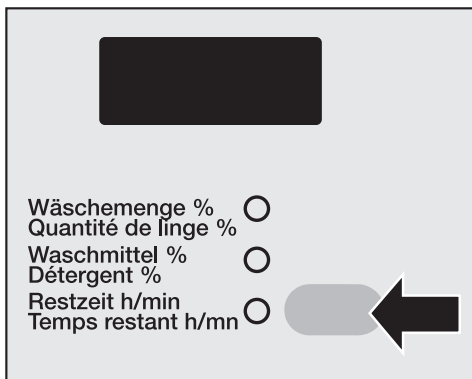

- 9 Pressez la touche située au-dessus de la touche DEPART jusqu'à ce qu'un signal sonore retentisse. Le nouveau point zéro est alors réglé.

Le tambour ne reprend sa position initiale qu'après plusieurs cycles de lavage. Au départ, il a encore tendance à s'abaisser. Répétez donc cette procédure après le premier programme de lavage.

**Si le point zéro n'est pas réglé, le lave-linge indiquera des valeurs erronées.**

## Lavez votre linge en respectant l'environnement

---

- Utilisez toute la capacité de votre lave-linge en fonction du programme choisi.  
C'est alors que la consommation d'eau et d'énergie est la plus avantageuse.
- Lavez le linge blanc normalement ou peu sale à une température plus basse (75 °C ou 60 °C); vous économiserez de l'énergie.
- Utilisez le programme *Textiles mixtes* ou *Mini* pour les petites lessives.
- Le lavage principal suffit pour laver le linge normalement sale.
- Utilisez la fonction complémentaire *Trempage* pour du linge très sale. Vous pourrez ainsi laver votre linge à une température plus basse.
- Utilisez plutôt la fonction complémentaire *Trempage* que *Prélavage*. Le trempage et le lavage principal qui suit utilisent le même bain de lessive.
- Lavez le linge peu sale avec la fonction complémentaire *Court*.
- N'utilisez jamais plus de produit de lessive que ce qui est indiqué sur l'emballage.
- Si la quantité de linge est faible, réduisez la quantité de détergent (respectez les indications de l'affichage).
- Si vous séchez votre linge dans un sèche-linge, sélectionnez une vitesse d'essorage plus élevée.
- Les automatismes de quantité et de rinçage font que les durées de lavage varient fortement. En fonction de la charge, le lavage principal peut être raccourci et l'on peut éventuellement renoncer à un rinçage.

# Comment laver votre linge

---

## Mode d'emploi succinct

### Recommandation :

Il est recommandé de se familiariser avec le fonctionnement de la machine. Pour ce faire, lisez attentivement les paragraphes "Préparation", "Sélection de programme" et "Fin de programme" de ce chapitre.

### ❶ Préparez et triez le linge

#### Sélection de programme :

### ❷ Enclenchez le lave-linge

### ❸ Ouvrez la porte

### ❹ Sélectionnez le programme

### ❺ Mettez le linge dans la machine

### ❻ Refermez la porte

### ❼ Ajoutez le détergent

### ❽ Sélectionnez une ou plusieurs fonctions complémentaires

### ❾ Sélectionnez une vitesse d'essorage

### ❿ Enclenchez la présélection de démarrage

### ⓫ Démarrez le programme

#### Fin de programme :

### ⓬ Ouvrez la porte

### ⓭ Sortez le linge

### ⓮ Déclenchez le lave-linge









### ⓯ Refermez la porte

La vue d'ensemble des programmes qui suit vous indique quels textiles laver avec tel ou tel programme.









# Comment laver votre linge



## Vue d'ensemble des programmes

<b>BLANC/COULEURS</b>     	
Textile	Coton et lin, p.ex., draps, nappes, linges éponges, jeans, T-shirts, sous-vêtements, linge de bébé.
Fonctions complémentaires	Trempage, Prélavage, Court, Hydro plus
Remarques	<ul style="list-style-type: none"><li>– N'utilisez le programme BLANC que pour du linge très sale et contenant des germes.</li><li>– Pour du linge très sale, utilisez la fonction complémentaire <i>Trempage</i> ou <i>Prélavage</i>.</li><li>– Pour du linge peu sale, pressez la touche <i>Court</i>.</li><li>– Lavez les textiles foncés avec un détergent liquide.</li></ul>
Détergent	Universel, couleur, liquide
Charge max.	5 kg
<b>Conseil pour instances d'essais:</b> Programme d'essai pour vérification selon norme EN 60456: <b>Couleurs 60°C</b>	
<b>NON REPASSABLE</b>    	
Textile	Textiles en fibres synthétiques, mélangés ou laine non repassable, p.ex., chemises, blouses, tabliers.
Fonctions complémentaires	Trempage, Prélavage, Court, Hydro plus
Remarques	<ul style="list-style-type: none"><li>– Pour du linge peu sale, pressez la touche <i>Court</i>.</li><li>– Pour du linge très sale, utilisez la fonction complémentaire <i>Trempage</i> ou <i>Prélavage</i>.</li></ul>
Détergent	Universel, couleur, liquide, pour linge délicat
Charge max.	2,5 kg

## Comment laver votre linge

<b>FIN</b>  	
Textile	Textiles en fibres synthétiques, mélangés, soie artificielle ou laine non repassable, p.ex., chemises, blouses. Rideaux que le fabricant a certifiés lavables à la main.
Fonctions complémentaires	Trempage, Prélavage, Court
Remarques	<ul style="list-style-type: none"><li>– Programme réduisant fortement la formation de faux-plis (repassage facile)</li><li>– Les fines poussières que l'on trouve sur les rideaux nécessitent souvent un programme avec prélavage.</li><li>– Pour des rideaux très froissables, réduisez la vitesse ou supprimez l'essorage.</li></ul>
Détergent	Pour linge délicat
Charge max.	1 kg
<b>SOIE</b>  	
Textile	Vêtements lavables à la main ne contenant pas de laine.
Fonctions complémentaires	Trempage, Prélavage, Court, Hydro plus
Remarques	<ul style="list-style-type: none"><li>– Programme réduisant fortement la formation de faux-plis (repassage facile)</li><li>– Lavez les bas et les soutien-gorge dans un sac.</li><li>– Utilisez un détergent pour linge délicat.</li></ul>
Détergent	Pour linge délicat
Charge max.	1 kg
<b>LAINE</b>  	
Textile	Textiles en laine et en laine mélangée lavables à la main ou en machine.
Détergent	Pour laine
Charge max.	2 kg

## Comment laver votre linge

<b>Mini</b> 	
Textile	Textiles peu sales pouvant être lavés avec le programme COULEURS.
Fonction complémentaire	Hydro plus
Détergent	Universel, couleur, liquide
Charge max.	2,5 kg
<b>TEXTILES MIXTES</b>  	
Textile	Charge mixte de textiles triés par couleur pour les programmes COULEURS et NON REPASSABLE.
Fonctions complémentaires	Trempage, Prélavage, Court, Hydro plus
Détergent	Universel, couleur, liquide
Charge max.	3 kg
<b>Amidonnage</b>	
Textile	Nappes, serviettes, tabliers, vêtements professionnels.
Remarques	– Pour du linge qui vient juste d’être lavé, mais qui n’a pas encore été traité à l’assouplissant.
Charge max.	5 kg
<b>Rinçage</b>	
Textile	Textiles qu’il ne faut que rincer et essorer.
Charge max.	5 kg
<b>Vidange/Essorage</b>	
Remarques	– Vidange seulement: placez la vitesse d’essorage sur <i>Sans essorage</i>
Charge max.	5 kg

# Comment laver votre linge

## Préparation

### 1 Préparez et triezy le linge

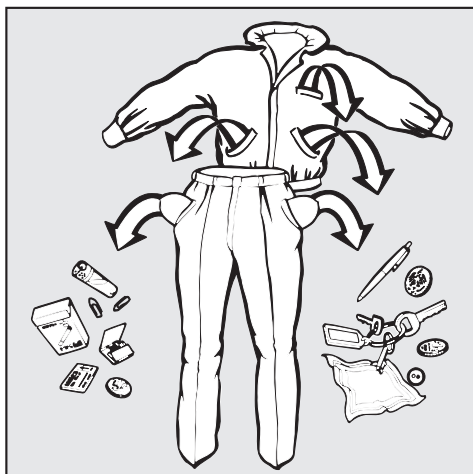

- Videz les poches.

⚠ Les corps étrangers (clous, pièces de monnaie, agrafes de bureau) risquent d'endommager les textiles et les éléments de l'appareil.

- Traitez au préalable les taches tant qu'elles sont fraîches. Tamponnez avec un chiffon qui ne risque pas de décolorer. Ne frottez jamais !

Quelques petits conseils suffisent parfois pour éliminer certaines taches (sang, oeuf, café, thé, etc.).

⚠ N'utilisez en aucun cas dans cet appareil des produits de nettoyage chimiques (contenant des solvants)!

- Triez les textiles par couleur et en fonction des symboles portés sur les étiquettes (dans le col ou dans la couture de côté).

Les textiles foncés ont tendance à déteindre lors du premier lavage. Pour éviter toute décoloration, lavez séparément les textiles clairs et foncés.

- Pour les rideaux :  
Enlevez les roulettes et la bande de plomb et rassemblez-les dans un sacchet.
- Pour les soutien-gorge :  
Cousez les renforts ou enlevez-les.
- Pour les sous-vêtements, les jeans, les slips et les tricots (T-shirts, sweatshirts, p.ex.) :  
Retournez-les à l'envers si le fabricant le recommande.

Fermez les fermetures Eclair, les crochets et les oeillets avant le lavage.

Ne lavez aucun textile marqué **non lavable** (symbole d'entretien )

## Sélection de programme

Pour doser la quantité de détergent à l'aide de la recommandation de dosage, suivez les trois étapes mentionnées ci-après avant de mettre le linge dans la machine.

### 2 Enclenchez le lave-linge

- Pressez la touche .

### 3 Ouvrez la porte

- Pressez la touche *Porte* et ouvrez cette dernière.

Le lave-linge est enclenché. Si le sélecteur de programme se trouve sur la position *Arrêt*, l'éclairage annulaire du sélecteur clignote pour vous inviter à sélectionner le programme voulu.

### 4 Sélectionnez le programme

- Tournez le sélecteur de programme sur le programme souhaité.

Le témoin lumineux *Quantité de linge%* s'allume. Aucun affichage ne s'allume tant que le tambour est vide.

Si un chiffre apparaît dans l'affichage lorsque le tambour est vide, faites tourner une fois le tambour. Si l'affichage ne disparaît toujours pas, pressez la touche située au-dessus de la touche DEPART jusqu'à ce qu'un signal sonore retentisse.

### 5 Mettez le linge dans la machine

- Mettez le linge dans le tambour bien défait et sans le tasser.  
Si les pièces de linge sont de taille différente, l'effet de lavage sera renforcé et le linge se répartira mieux lors de l'essorage.

L'affichage indique, par pas de 25 %, le pourcentage de charge maximale se trouvant dans le tambour.

- En cas de charge inférieure à 25%, aucune indication de charge n'apparaît dans l'affichage.
- En cas de charge supérieure à 100%, la surcharge est signalée par le clignotement du chiffre dans l'affichage (Exception : programme BLANC / COULEURS).

Une surcharge réduit le résultat de lavage et entraîne la formation de faux plis.

### 6 Fermez la porte délicatement, sans la forcer

Assurez-vous qu'aucun textile n'est coincé entre la porte et le joint d'étanchéité.

Le témoin *Détergent %* s'allume et la quantité de détergent à doser pour le programme sélectionné apparaît dans l'affichage.

# Comment laver votre linge

## 7 Ajoutez le détergent.

Le pourcentage qui apparaît dans l'affichage vous permet de doser le détergent. Il fait référence à la recommandation de dosage du fabricant.

Si l'affichage indique :

40	enlevez <b>40 %</b> . . . (un peu moins de la moitié)
50	enlevez <b>50 %</b> . . . (la moitié)
60	enlevez <b>60 %</b> . . . (un peu plus de la moitié)
75	enlevez <b>75 %</b> . . . (les trois quarts)
100	enlevez <b>100 %</b> . . .
. . . de la quantité de détergent recommandée par le fabricant.	

Tenez compte du degré de salissure du linge et de la dureté de l'eau, car . . .

### . . . si l'on met trop de détergent:

- il se forme trop de mousse, le mécanisme de lavage est moins efficace et l'on obtient de mauvais résultats de lavage, de rinçage et d'essorage;
- la consommation d'eau est trop importante (cycle de rinçage extra);
- la contrainte sur l'environnement est trop importante.

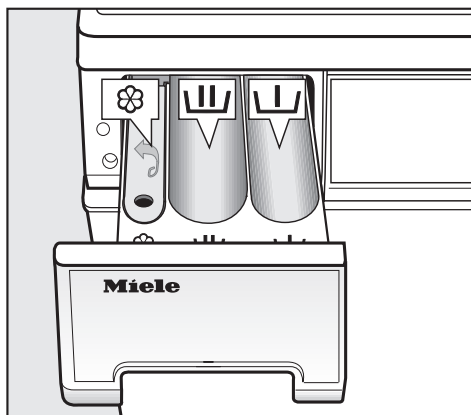

- Tirez la boîte à produits et versez le détergent dans les compartiments.

≡ = Compartiment pré lavage  
(si besoin,  $\frac{1}{4}$  de la quantité de détergent recommandée)

≡ = Compartiment lavage principal, y compris trempage.

☼ = Compartiment adoucissant, apprêt ou amidon liquide.

Pour de plus amples informations, reportez-vous au chapitre "Détergent".

# Comment laver votre linge

## Fonctions complémentaires

### ⑧ Sélectionnez la ou les fonctions.

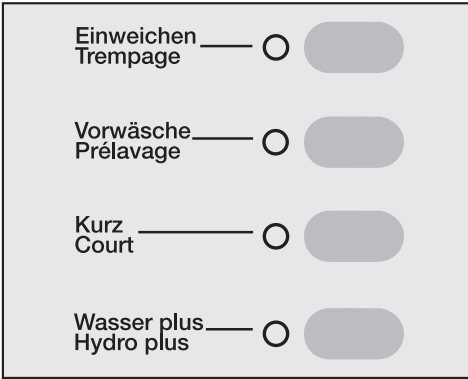

- Pressez la touche de la fonction complémentaire souhaitée.

### Trempage

Pour les textiles particulièrement sales et tachés, avec des taches contenant de l'albumine (sang, graisse, cacao, etc.).

Durée du trempage: de 30 minutes à 6 heures, par pas de 30 minutes.

- Lors de la première action sur la touche de trempage, l'affichage passe de *Détergent %* à *Temps restant h/mn*; les 30 premières minutes de trempage sont déjà ajoutées.
- Toute autre action sur la touche augmente la durée de trempage de 30 minutes, jusqu'à une durée maximale de 6 heures. Le temps restant apparaît dans l'affichage sous la forme du total des durées de trempage et de lavage.

### Effacer la durée de trempage

- Pressez la touche Trempage jusqu'à ce que le témoin s'éteigne.

### Pré lavage

Pour les textiles très sales.

### Court

Pour les textiles peu sales.

La durée de programme est réduite. Dans les programmes BLANC / COULEURS, NON REPASSABLE et Textiles mixtes, seuls sont effectués deux cycles de rinçage. Ces cycles se font avec un niveau d'eau accru.

### Hydro plus

Si vous souhaitez utiliser plus d'eau lors du lavage, vous avez le choix entre quatre options pour la touche *Hydro plus*. Ces options sont décrites au chapitre "Fonctions de programmation", paragraphe "Système Hydro plus".

Dans le modèle fourni, le niveau d'eau est augmenté lors du lavage et du rinçage lorsque la touche *Hydro plus* est pressée.

# Comment laver votre linge

## 9 Sélectionnez la vitesse d'essorage

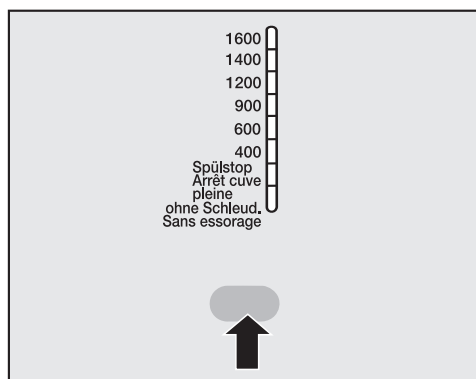

- Pressez la touche "Essorage" aussi longtemps que nécessaire pour que le témoin lumineux de la vitesse d'essorage désirée s'allume.

Une modification de la vitesse d'essorage n'est possible que dans les limites du programme de lavage choisi.

## Présélection de démarrage

### 10 Enclenchez la présélection

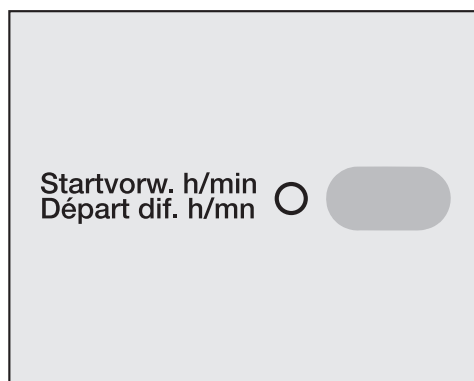

- Pressez la touche *Départ dif. h/mn*. Chaque pression augmente la durée de la présélection :

- de 30 minutes en-dessous de 10 heures;
- d'une heure à partir de 10 heures.

#### Effacer la présélection

- pressez une nouvelle fois la touche "Présélection de démarrage" lorsque l'affichage indique *24h*.

### 11 Pressez la touche DEPART

Le programme démarre. L'affichage indique la durée du programme et le témoin *Temps restant h/mn* s'allume.



## Fin de programme

### 12 Ouvrez la porte

- Pressez la touche *Porte*.

### 13 Sortez le linge

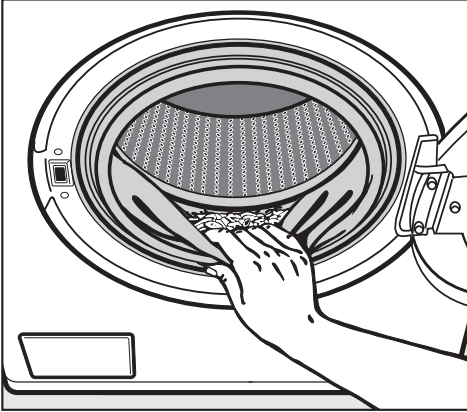

- Vérifiez qu'aucun corps étranger ne se trouve coincé dans le joint d'étanchéité de la porte.

N'oubliez aucune pièce de linge dans le tambour ! Elle risquerait de déteindre lors d'une prochaine lessive et colorer d'autres pièces.

### 14 Déclenchez le lave-linge.

- Pressez la touche  et tournez le sélecteur de programme sur la position *Arrêt*.

### 15 Refermez la porte

Si la porte reste ouverte, des objets risquent de s'introduire dans le tambour et d'être entraînés dans la prochaine lessive où ils pourraient endommager le linge.

# Comment laver votre linge

---

## Pour rajouter ou enlever du linge

Avec les programmes suivants, vous pouvez rajouter ou enlever du linge.

- BLANC/COULEURS
- NON REPASSABLE
- Mini
- Textiles mixtes
- Amidonnage

■ Pressez la touche *Porte* jusqu'à ce que la porte s'ouvre.

■ Ajoutez ou enlevez du linge.

■ Refermez la porte.

Le programme se poursuit automatiquement.

### Attention:

Après le début correct d'un programme, le lave-linge ne peut plus déceler aucune modification de la quantité de linge. C'est la raison pour laquelle il part toujours de la quantité maximale après un ajout ou un retrait de linge.

Le temps restant affiché peut être prolongé.

## La porte ne peut pas être ouverte quand

- la température du bain de lessive est supérieure à **55°C**,
- le niveau d'eau dépasse une valeur donnée,
- le verrouillage de programme est enclenché,
- l'étape de programme *Essorage final* est atteinte.

Si vous pressez la touche *Porte* dans les conditions mentionnées ci-dessus, le témoin de *verrouillé* s'allume.

## Interruption de programme

- Déclenchez le lave-linge à l'aide de la touche .

Pour poursuivre:

- Enclenchez le lave-linge à l'aide de la touche .

## Modification de programme choisi

Après le début d'un programme, votre lave-linge accepte encore certaines modifications :

- à tout moment, un changement de vitesse d'essorage dans les limites autorisées;
- jusqu'à 6 minutes après le démarrage, la sélection ou l'annulation des fonctions complémentaires *Hydro plus*, *Court* et un changement de la température du programme sélectionné.

Le passage à un autre programme n'est plus possible après le début d'un programme.

Le témoin *Infroissable/Arrêt* clignote lorsque le sélecteur de programme est placé sur une autre position. Le déroulement du programme en cours reste inchangé. Ce témoin s'éteint dès que le sélecteur de programme est replacé sur sa position originale.

## Saut d'une étape de programme



- Tournez le sélecteur de programme sur la position *Arrêt*.

Dès que le témoin de la partie de programme correspondante s'allume dans l'affichage de déroulement :

- Tournez le sélecteur de programme sur le programme souhaité dans un délai de 4 secondes.

Si le verrouillage de programme est activé, le programme ne peut être modifié et aucune de ses étapes ne peut être omise.

## Changement de programme

- Déclenchez le lave-linge à l'aide de la touche .
- Tournez le sélecteur de programme sur la position *Arrêt*.
- Enclenchez à nouveau le lave-linge à l'aide de la touche .
- Sélectionnez un nouveau programme.
- Pressez la touche DEPART.

# Comment laver votre linge

## Déroulement de programme

Votre lave-linge est doté d'une commande entièrement automatique avec un automatisme de quantité. Il détermine de lui-même la consommation d'eau nécessaire, indépendamment de la quantité et du pouvoir nettoyant du linge. Cela entraîne donc des déroulements de programmes et des temps de lavage différents.

Les déroulements de programme mentionnés ici font toujours référence au programme de base, avec une charge maximale. Les fonctions complémentaires que l'on peut sélectionner ne sont pas prises en compte.

L'affichage de déroulement du programme de votre lave-linge vous informe à tout moment de l'étape de programme en cours.

### BLANC / COULEURS

#### Lavage principal

Niveau d'eau: bas

Rythme de lavage: normal

#### Rinçage

Niveau d'eau: bas

Cycles de rinçage: 3 ou 4<sup>1)</sup>

#### Essorage

Essorage de rinçage<sup>2)</sup>: oui

Essorage final: oui

### NON REPASSABLE

#### Lavage principal

Niveau d'eau: bas

Rythme de lavage: normal

#### Rinçage

Niveau d'eau: moyen

Cycles de rinçage: 3

Rinçage alterné<sup>3)</sup>: à partir de 40°C

#### Essorage

Essorage de rinçage<sup>2)</sup>: oui

Essorage final: oui

### FIN

#### Lavage principal

Niveau d'eau: haut

Rythme de lavage: normal

#### Rinçage

Niveau d'eau: haut

Cycles de rinçage: 3

#### Essorage

Essorage de rinçage<sup>2)</sup>: non

Essorage final: oui

### SOIE

#### Lavage principal

Niveau d'eau: moyen

Rythme de lavage: Soie

#### Rinçage

Niveau d'eau: moyen

Cycles de rinçage: 2

#### Essorage

Essorage de rinçage<sup>2)</sup>: non

Essorage final: oui

# Comment laver votre linge

## LAINE

### Lavage principal

Niveau d'eau: moyen

Rythme de lavage: Laine

### Rinçage

Niveau d'eau: moyen

Cycles de rinçage: 2

### Essorage

Essorage de rinçage<sup>2)</sup>: oui

Essorage final: oui

## Mini

### Lavage principal

Niveau d'eau: bas

Rythme de lavage: normal

### Rinçage

Niveau d'eau: moyen

Cycles de rinçage: 2

### Essorage

Essorage de rinçage<sup>2)</sup>: oui

Essorage final: oui

## Textiles mixtes

### Lavage principal

Niveau d'eau: bas

Rythme de lavage: normal

### Rinçage

Niveau d'eau: moyen

Cycles de rinçage: 3

Rinçage alterné<sup>3)</sup>: pour grandes quantités de linge facile à repasser

### Essorage

Essorage de rinçage<sup>2)</sup>: oui

Essorage final: oui

## Amidonnage

Niveau d'eau: bas

Rythme de lavage: normal

Essorage final: oui

## Rinçage

Niveau d'eau: haut

Cycles de rinçage: 2

Essorage final: oui

## Caractéristiques de déroulement de programme:

### Protection contre les faux plis :

Dans tous les programmes, à l'exception de LAINÉ, la protection contre les faux plis est enclenchée au maximum 30 minutes après la fin du programme.

### 1) un 4ème cycle de rinçage a lieu :

- s'il y a trop de mousse dans le tambour,
- si la vitesse d'essorage final est inférieure à 700 tr/mn,
- si la fonction *Sans essorage* a été sélectionnée.

### 2) Essorage de rinçage :

Le linge est essoré entre les divers cycles de rinçage.

### Abandon de l'essorage de rinçage :

Sélectionnez *Sans essorage* pour les vitesses d'essorage.

### 3) Rinçage alterné :

Le bain de lessive est progressivement refroidi en fin de lavage principal par l'arrivée et l'évacuation d'eau. Cela réduit la formation de faux plis.

# Détergent

Vous pouvez utiliser tous les produits de lessive modernes conçus pour lave-linge, y compris les détergents liquides, compacts (concentrés) et les détergents en tablettes et modulaires.

Le linge en laine ou en laine mélangée doit être lavé avec un produit pour la laine.

Des indications d'emploi et de dosage en pleine charge figurent sur l'emballage.

## Le dosage dépend:

- du degré de salissure de la lessive,

peu sale

aucune salissure ni tache visible; le linge a, par exemple, pris l'odeur corporelle.

normalement sale

des salissures sont visibles et/ou l'on voit quelques taches rares.

très sale

On voit clairement des salissures et/ou des taches.

- de la dureté de l'eau,  
Si vous ne connaissez pas le degré de dureté de votre eau, renseignez-vous auprès de votre fournisseur.
- de la quantité de linge (respectez les recommandations de dosage).

## Degrés de dureté de l'eau

Plage de dureté	Caractéristiques de l'eau	Degré total en °dH	Degré français °fH
I	douce	1 - 7	0 - 12,5
II	moyenne	7 - 14	12,5 - 24,9
III	dure à très dure	> 14	> 25

## Adoucisseur d'eau

Si la dureté de votre eau se situe dans les plages II et III, vous pouvez ajouter un adoucisseur d'eau pour économiser du détergent. Le bon dosage est indiqué sur l'emballage. Mettez d'abord le détergent, puis l'adoucisseur.

Vous pouvez alors doser le détergent comme pour la plage I.

## Détergent modulaire

Si vous lavez avec plusieurs composants (détergent modulaire), versez toujours les produits dans cet ordre dans le compartiment :

1. Détergent
2. Adoucisseur d'eau
3. Renforceur de l'effet de lavage

Les produits seront ainsi mieux entraînés dans l'enceinte de l'appareil.

## Adoucissant, produit d'apprêt, amidon en poudre ou liquide

Les adoucissants donnent un toucher agréable et doux au linge et évitent qu'il se charge d'électricité statique pendant le séchage à la machine.

Les produits d'apprêt sont des amidons synthétiques qui donnent plus de tenue au linge.

L'amidon donne au linge une tenue ferme et un toucher plein.

- Dosez ces produits selon les indications du fabricant

## Rinçage adoucissant, apprêtage ou amidonnage automatique

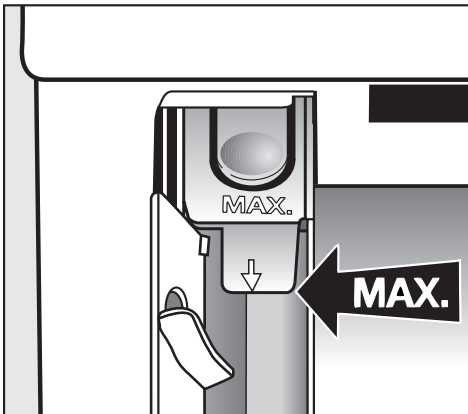

- Versez les produits dans le compartiment ☼. **Ne dépassez pas le repère de niveau maximum.**

Lors du dernier cycle de rinçage, l'adoucissant, l'apprêt ou l'amidon sera entraîné dans l'appareil. Il reste un peu d'eau dans le compartiment ☼ à la fin du programme de lavage.

Après plusieurs cycles d'amidonnage, nettoyez le compartiment à produits, en particulier le tuyau d'aspiration.

## Rinçage adoucissant ou apprêt séparé

- Mettez l'adoucissant ou l'apprêt dans le compartiment ☼.
- Tournez le sélecteur de programme sur *Amidonnage*.
- Sélectionnez une vitesse d'essorage.
- Pressez la touche DEPART.

## Amidonnage séparé

- Dosez l'amidon et préparez-le comme indiqué sur l'emballage.
- Mettez l'amidon dans le compartiment U.
- Tournez le sélecteur de programme sur la position *Amidonnage*.
- Sélectionnez une vitesse d'essorage.
- Pressez la touche DEPART.

## Décoloration / coloration

- N'utilisez aucun agent de décoloration dans votre lave-linge.
- Si vous utilisez un agent de coloration, respectez impérativement les indications du fabricant.

# Fonctions de service

---

## Verrouillage électronique de programme

Le verrouillage électronique de programme empêche d'ouvrir le lave-linge ou d'interrompre un programme en cours.

## Enclenchement du verrouillage de programme

- Sélectionnez le programme désiré comme décrit dans le chapitre "Comment laver votre linge".
- Pressez la touche DEPART pendant au moins 4 secondes jusqu'à ce que le témoin de service *verrouillé* (situé en bas à droite sur le bandeau de commande) s'allume.

Le verrouillage du programme est activé.

Désormais, l'appareil n'accepte aucun changement et exécute le programme de lavage jusqu'au bout.

Après le déroulement du programme, le verrouillage est automatiquement désactivé.

## Déclenchement du verrouillage de programme

- Pressez la touche DEPART jusqu'à ce que le témoin de service *verrouillé* (situé en bas à droite sur le bandeau de commande) s'éteigne.

Exception :

Le sélecteur de programme a été placé sur une autre position et le témoin *Infroissable/Arrêt* clignote.

- Remplacez le sélecteur de programme sur le programme précédemment sélectionné. Le témoin *Infroissable/Arrêt* s'éteint.
- Pressez la touche DEPART pendant au moins 4 secondes jusqu'à ce que le témoin de service *verrouillé* (situé en bas à droite sur le bandeau de commande) s'éteigne.



## Fonction de serrure électronique

La fonction de serrure empêche que votre appareil ne soit utilisé par des tiers dans des locaux communs.

Une fois cette fonction activée :

- l'appareil ne peut plus être ouvert,
- aucun programme ne peut plus être sélectionné.

## Enclenchement de la fonction de serrure

Condition préalable :

- la porte est fermée,
- le sélecteur de programme se trouve en position *Arrêt*.

- 1 Enclenchez le lave-linge à l'aide de la touche .
- 2 Pressez la touche *Prélavage* et maintenez-la enfoncée pendant les étapes suivantes 3 à 5.
- 3 Tournez lentement le sélecteur de programme, pas à pas et dans le sens horaire sur BLANC / COULEURS 60 °C.
- 4 Tournez lentement le sélecteur de programme, pas à pas et dans le sens anti-horaire sur *Arrêt*.

- 5 Tournez lentement le sélecteur de programme, pas à pas et dans le sens anti-horaire sur FIN froid. Le témoin de service *verrouillé* situé en bas à droite du bandeau de commande clignote.

- 6 Relâchez la touche *Prélavage*.

- 7 Placez le sélecteur de programme en position *Arrêt*.

- 8 Déclenchez l'appareil.

## Déclenchement de la fonction de serrure

Répétez les opérations 1 à 6. Le témoin de service "Verrouillage" s'éteint.

## Nettoyage et entretien

 Retirez la fiche de raccordement au réseau avant de procéder au nettoyage et à l'entretien de l'appareil.

### Nettoyage du lave-linge

- Nettoyez le lave-linge avec un détergent doux ou de l'eau savonneuse. Séchez ensuite avec un chiffon doux.
- Nettoyez le tambour avec un produit approprié pour l'acier inoxydable.

### Nettoyage de la boîte à produits

Enlevez régulièrement les éventuels résidus de détergent.

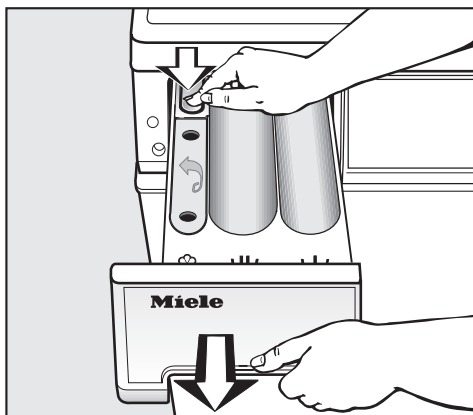

- Retirez la boîte à produits jusqu'à la butée, pressez le bouton de déverrouillage et enlevez la boîte à produits.

- Nettoyez les compartiments à produits à l'eau chaude.

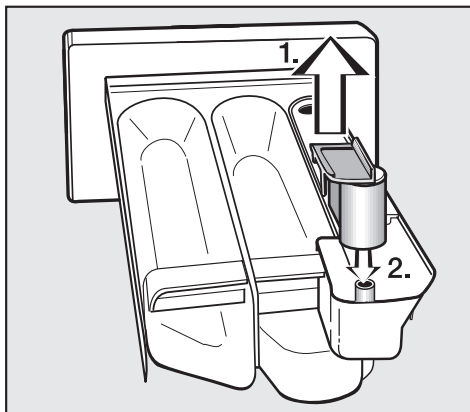

- Nettoyez le tuyau d'aspiration.
1. Retirez le tuyau d'aspiration du compartiment  et passez-le sous l'eau chaude. Nettoyez également le tuyau sur lequel le tuyau d'aspiration est enfiché.
  2. Remplacez le tuyau d'aspiration.

 N'utilisez aucun produit abrasif, ni aucun produit pour le verre ou un détergent universel ! Ils pourraient endommager les surfaces en matière synthétique. N'aspergez en aucun cas votre lave-linge avec un tuyau d'arrosage.

### Nettoyage du filtre à lessive et de la pompe de vidange

Contrôlez régulièrement le filtre à lessive, au début toutes les 3 à 4 lessives, pour déterminer à quelle fréquence leur nettoyage est nécessaire.

Lors d'un nettoyage normal, il s'écoule environ deux litres d'eau.

Si l'écoulement est bouché, il peut se trouver une grande quantité d'eau dans l'appareil (**25 l max.**).

 Attention : si vous venez de laver du linge à haute température, vous risquez de vous brûler !

Un dispositif d'ouverture de la trappe du filtre à lessive se trouve sur la face interne du couvercle de la boîte à produits (voir dessin ci-dessous).

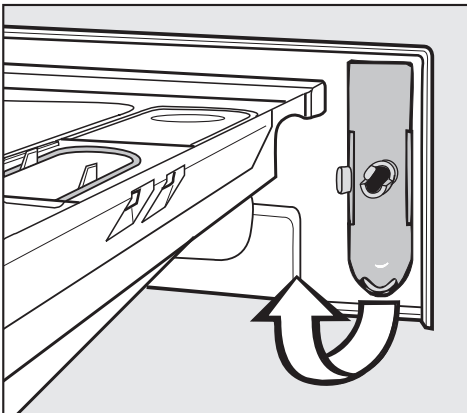

- Sortez ce dispositif d'ouverture.

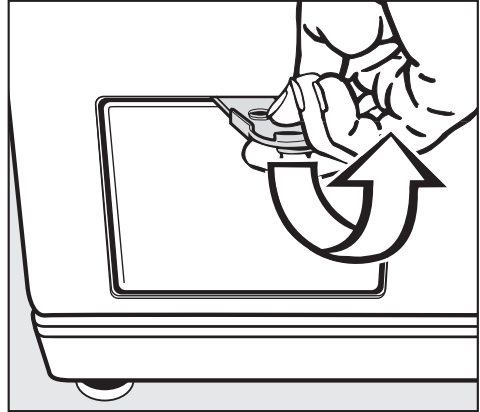

- Ouvrez la trappe.
- Mettez un récipient sous le tuyau.



- Desserrez, **sans l'enlever**, le filtre à lessive.

S'il reste beaucoup d'eau, répétez le processus jusqu'à ce que plus rien ne s'écoule. Pour arrêter l'écoulement, resserrez le filtre à lessive.

## Nettoyage et entretien

Une fois que l'eau a fini de s'écouler :

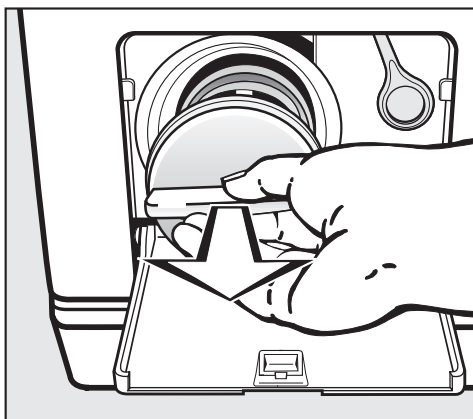

- Desserrez entièrement le filtre à lessive, puis retirez-le.
- Nettoyez entièrement le filtre à lessive.

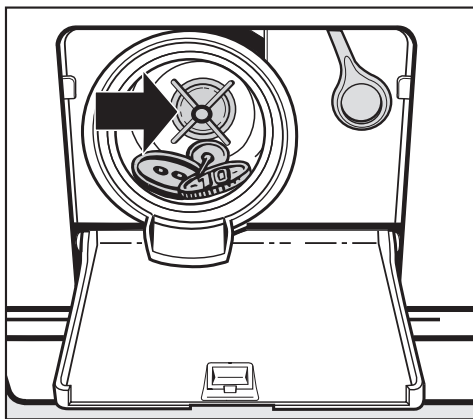

- Vérifiez que le volant de la pompe à lessive tourne librement. Sinon, enlevez les corps étrangers (boutons, pièces de monnaie, etc.) et nettoyez l'enceinte.

- Nettoyez le filetage pratiqué dans la carrosserie de l'appareil et sur le filtre. Il ne doit y avoir ni tartre, ni dépôt de détergent, ni corps étrangers dans le filetage.
- Remettez le filtre à lessive en place et serrez-le à fond.

 Si le filtre à lessive n'est pas remis correctement en place et bien serré, de l'eau s'écoulera.

### Après le nettoyage :

Pour éviter toute perte de détergent :

- Faites passer environ 2 l d'eau dans les compartiments à produits.

La soupape sphérique est de nouveau active.

## Nettoyage du filtre d'amenée d'eau

Pour la protection de la soupape d'amenée d'eau, l'appareil est doté d'un filtre.

Il y a lieu de contrôler, tous les six mois environ, le filtre d'amenée d'eau à l'extrémité libre du tuyau. En cas d'interruptions fréquentes de la fourniture d'eau, les contrôles doivent avoir lieu plus souvent.

- Fermez le robinet d'amenée d'eau.
- Dévissez le tuyau d'amenée d'eau du robinet.

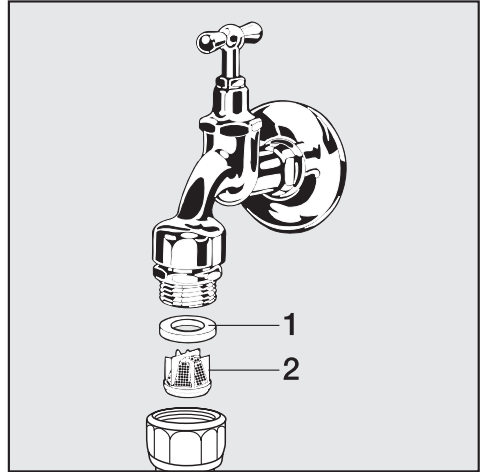

- Retirez le joint en caoutchouc **1** de son guide.
- Saisissez l'arête du filtre **2** en matière synthétique avec une pince plate ou universelle et retirez-le.
- Nettoyez le filtre en matière synthétique.
- Le remontage se fait dans l'ordre inverse des opérations.

Revissez bien le tuyau sur le robinet et ouvrez ce dernier. Si de l'eau s'écoule, resserrez l'écrou de raccord.

Le filtre **doit** être remis en place après le nettoyage.

# Que faire en cas de panne ?

## Que faire lorsque . . .

Vous pouvez remédier vous-même à la plupart des dérangements qui peuvent survenir lors d'une utilisation quotidienne. Dans de nombreux cas, cela vous permet d'économiser du temps et de l'argent, car vous n'avez pas à appeler le service après-vente.

Les tableaux qui suivent vous aideront à trouver les causes d'une panne ou d'un dérangement et à y remédier. Mais rappelez-vous:

 Les réparations des appareils électriques ne doivent être confiées qu'à des spécialistes. Des réparations non conformes peuvent présenter de graves dangers pour l'utilisateur.

Pour trouver rapidement les pannes ou les erreurs, ces tableaux sont divisés selon les chapitres suivants:

- Le programme ne démarre pas.
- Le programme de lavage s'interrompt et l'écran affiche un message d'erreur.
- Le programme de lavage se déroule normalement, mais un message d'erreur apparaît.
- Erreurs et pannes dans la détection de charge et dans la recommandation de dosage.
- pannes générales ou résultat de lavage non satisfaisant.
- La touche Porte ne permet pas d'ouvrir cette dernière.

## Le programme ne démarre pas.

Message d'erreur	Cause possible	Remède
<b>Le témoin Protection contre les <i>Infroissable/ Arrêt</i> ne s'allume pas ou la touche DEPART ne clignote pas.</b>	Le lave-linge n'est pas sous tension.	Vérifiez si <ul style="list-style-type: none"><li>– la fiche est bien branchée,</li><li>– les fusibles sont en bon état.</li></ul>
<b>Le témoin de service <i>verrouillé</i> clignote.</b>	La fonction de serrure est enclenchée.	Déclenchez la fonction de serrure.
<b>Le programme ne démarre pas après que le programme <i>Vidange/ Essorage</i> a été choisi.</b>	Le lave-linge n'est pas prêt à fonctionner.	Préparez le lave-linge comme décrit au chapitre "première mise en service".

## Que faire en cas de panne ?

**Le programme de lavage s'interrompt et l'écran affiche un message d'erreur.**

Message d'erreur	Cause possible	Remède ❶
<b>Le signal sonore retentit et le témoin d'erreur Vérifier Vidange clignote. L'écran affiche "- - -".</b>	L'écoulement de l'eau est bloqué.	Nettoyez le filtre et la pompe à lessive.
	Le tuyau d'écoulement est trop haut.	La hauteur de relevage maximale est de un mètre.
<b>Le signal sonore retentit et le témoin d'erreur Vérifier Arrivée d'eau clignote. L'écran affiche "- - -".</b>	Le tuyau d'amenée d'eau est bloqué.	Ouvrez le robinet d'amenée d'eau.
<b>Le signal sonore retentit et les témoins d'erreur Vérifier Vidange et Vérifier Arrivée d'eau clignotent. L'écran affiche "- - -".</b>	Le système Waterproof a réagi.	Contactez le service après-vente.
<b>Le signal sonore retentit et les témoins d'erreur Trempage/Prélavage ou Rinçages clignotent. L'écran affiche "- - -".</b>	Il s'est produit une défaillance.	Relancez le programme. Si le message d'erreur apparaît une nouvelle fois, contactez le service après-vente.

❶ Pour désactiver le message d'erreur, déclenchez le lave-linge à l'aide de la touche  et tournez le sélecteur de programme sur *Arrêt*.

## Que faire en cas de panne ?

### Le programme de lavage se déroule normalement, mais un message d'erreur apparaît ?

Message d'erreur	Cause possible	Remède ①
<b>Le témoin d'erreur Vérifier Vidange clignote.</b>	L'écoulement de l'eau fonctionne mal.	Nettoyez le filtre et la pompe à lessive.
<b>Le témoin d'erreur Vérifier Arrivée d'eau clignote.</b>	Le tuyau d'amenée d'eau est endommagé.	Vérifiez si – le robinet d'amenée d'eau est suffisamment ouvert, – le tuyau d'arrivée d'eau n'est pas plié.
	Le filtre du tuyau d'amenée d'eau est obstrué.	Nettoyez le filtre.
<b>Le témoin de service Vérifier Surdosage s'allume.</b>	Il s'est formé trop de mousse lors du lavage.	Lors du prochain lavage, réduisez la quantité de détergent et respectez les indications portées sur l'emballage.
<b>Le témoin Lavage clignote dans l'affichage du déroulement.</b>	Il s'est produit une défaillance.	Relancez le programme. Si le message d'erreur apparaît une nouvelle fois, contactez le service après-vente.
<b>Le témoin Essorage final clignote dans l'affichage du déroulement.</b>	Il n'y a pas eu d'essorage final. Le lave-linge a détecté un déséquilibre excessif.	
<b>Le témoin Protection contre les <i>Introissable/ Arrêt</i> clignote dans l'affichage du déroulement.</b>	La position du sélecteur de programme a été modifiée après le démarrage. Remettre le sélecteur dans sa position initiale.	

① Pour désactiver le message d'erreur, déclenchez le lave-linge à l'aide de la touche  et tournez le sélecteur de programme sur *Arrêt*.



## Que faire en cas de panne ?

### Erreurs et pannes dans la détection de charge et dans la recommandation de dosage

Message d'erreur	Cause possible	Remède
<b>Il n'apparaît aucun affichage de la charge.</b>	Le lave-linge n'est pas enclenché ou aucun programme n'a été sélectionné.	Enclenchez le lave-linge. Sélectionnez le programme souhaité et mettez le linge dans la machine.
	La quantité de linge est inférieure à 25% de la charge maximale du programme souhaité.	Cet affichage apparaîtra dès que cette valeur sera atteinte.
	De la lessive se trouvait dans le tambour au moment de l'enclenchement de l'appareil. Le point zéro a donc été décalé.	Sortez le linge du tambour et pressez la touche située au-dessus de la touche DEPART jusqu'à ce qu'un signal sonore retentisse.
<b>L'affichage indique une charge alors que le lave-linge est entièrement vide.</b>	Le point zéro du capteur de charge a été décalé.	Faites tourner le tambour. Si cet affichage ne disparaît pas, réglez à nouveau le point zéro (voir paragraphe ci-dessus).
<b>Aucun affichage n'apparaît pour les programmes FIN, SOIE et LAINE.</b>	La charge maximale est de 1 kg pour les programmes FIN et SOIE et de 2 kg pour le programme LAINE. Ces faibles charges peuvent parfois occasionner une absence de réaction de la part du capteur de charge.	Faites tourner le tambour.

## Que faire en cas de panne ?

### Pannes générales ou résultat de lavage non satisfaisant

Message d'erreur	Cause possible	Remède
<b>L'appareil bouge pendant l'essorage.</b>	Les pieds de l'appareil ne sont pas bien réglés et ne sont pas bloqués par un contre-écrou.	Mettez l'appareil bien d'aplomb et bloquez les pieds.
<b>Le linge n'est pas essoré comme d'habitude.</b>	La vitesse d'essorage réglée est trop basse.	Lors du prochain lavage, sélectionnez une vitesse d'essorage plus élevée.
<b>La pompe fait des bruits inhabituels.</b>	Cela n'est pas une défaillance ! Les bruits de vidange en début et en fin de programme de vidange sont normaux.	
<b>L'éclairage annulaire ne s'allume pas.</b>	Le lave-linge a déclenché l'éclairage annulaire pour des raisons d'économie. Pour réenclencher cet éclairage, pressez une touche de fonction complémentaire ou tournez le sélecteur de programme.	
<b>Il reste d'abondants résidus de détergent dans les compartiments à produits.</b>	La pression d'écoulement de l'eau est insuffisante.	<ul style="list-style-type: none"><li>– Nettoyez le filtre dans le tuyau d'amenée d'eau.</li><li>– Pressez, le cas échéant, la touche <i>Hydro plus</i>.</li></ul>
	Les détergents associés à des adoucisseurs d'eau ont tendance à coller.	A l'avenir, mettez d'abord le détergent, puis l'adoucisseur d'eau.
<b>Le produit de rinçage adoucissant n'est pas entraîné entièrement, ou il reste trop d'eau dans le compartiment</b> ☼.	Le manchon d'aspiration n'est pas correctement placé ou est obstrué.	Nettoyez le manchon d'aspiration, voir chapitre "Nettoyage et entretien", paragraphe "Nettoyage de la boîte à produits".

## Que faire en cas de panne ?

Message d'erreur	Cause possible	Remède
<b>Le linge n'est pas propre avec un détergent liquide.</b>	Les détergents liquides ne contiennent pas d'agents de blanchiment. Les taches de fruit, de café ou de thé ne partent pas.	<ul style="list-style-type: none"><li>– Utilisez un détergent contenant un agent de blanchiment.</li><li>– Mettez un renforçateur d'effet de lavage dans le compartiment  et le détergent liquide dans une boule de dosage.</li><li>– Ne mettez jamais de détergent liquide ni de renforçateur d'effet de lavage ensemble dans le compartiment à produits.</li></ul>
<b>Des résidus gris élastiques subsistent sur le linge une fois lavé.</b>	Le dosage du détergent était insuffisant pour du linge très sale et gras (huiles, pommes).	<ul style="list-style-type: none"><li>– Mettez plus de détergent pour ce type de linge.</li><li>– Avant le prochain lavage, faites tourner un programme BLANC/COULEURS 60°C avec du détergent liquide et sans linge.</li></ul>
<b>Il reste des résidus blancs sur les textiles lavés, comme du détergent.</b>	Le détergent contient des éléments non solubles (zéolithes) pour adoucir l'eau, qui adhèrent au linge.	<ul style="list-style-type: none"><li>– Essayez d'enlever les résidus avec une brosse une fois secs.</li><li>– A l'avenir, lavez les tissus sombres avec du détergent liquide, qui ne contient pas de zéolithe.</li></ul>

## Que faire en cas de panne ?

**La touche Porte ne permet pas d'ouvrir cette dernière.**

Cause possible	Remède
<b>Le lave-linge n'est pas branché au secteur.</b>	Branchez la fiche dans la prise de courant.
<b>Le lave-linge n'est pas enclenché.</b>	Enclenchez le lave-linge à l'aide de la touche  .
<b>Le verrouillage électronique de programme est enclenché.</b>	Déclenchez le verrouillage de programme, comme cela est décrit au chapitre "Fonctions de service".
<b>La fonction de serrure électronique est enclenchée.</b>	Déclenchez la fonction de serrure, comme cela est décrit au chapitre "Fonctions de service".
<b>Une panne de courant s'est produite.</b>	Ouvrez la porte comme décrit au chapitre "Aides en cas de panne", paragraphe. Ouverture de la porte en cas de panne de courant".
<b>La porte n'était pas bien fermée.</b>	Pressez fortement sur la serrure de la porte, puis pressez la touche <i>Porte</i> .
<b>Il reste de l'eau dans le tambour et le lave-linge ne la pompe pas.</b>	Nettoyez le filtre et la pompe à lessive.
La porte ne s'ouvre pas si la température du bain de lessive dépasse 55°C pour éviter les risques de brûlure.	

## Que faire en cas de panne ?

### Ouverture de la porte en cas de panne de courant

- Déclenchez le lave-linge.

Un dispositif d'ouverture de la trappe du filtre à lessive se trouve sur la face interne du couvercle de la boîte à produits.

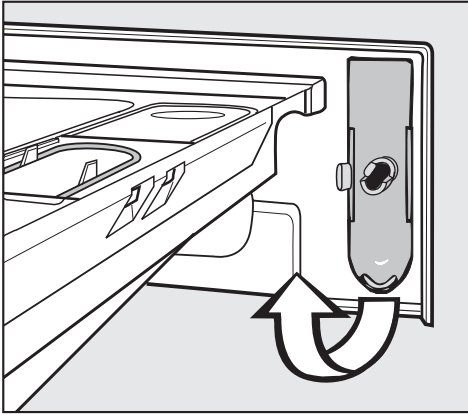

- Sertez ce dispositif d'ouverture.

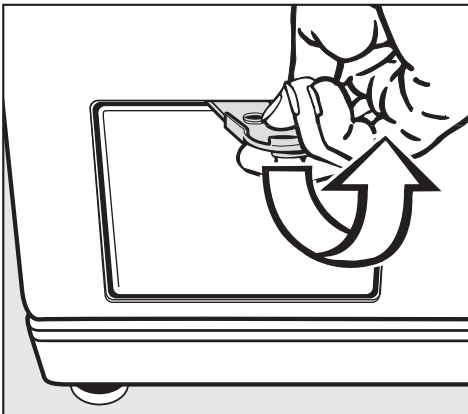

- Ouvrez la trappe du filtre.

- Faites s'écouler l'eau comme cela est indiqué au chapitre "Nettoyage et entretien", paragraphe "Nettoyage du filtre à lessive et de la pompe de vidange".

⚠ Avant de sortir le linge, assurez-vous toujours que le tambour est entièrement arrêté. En mettant les mains dans un tambour encore en mouvement, vous risqueriez de vous blesser gravement.

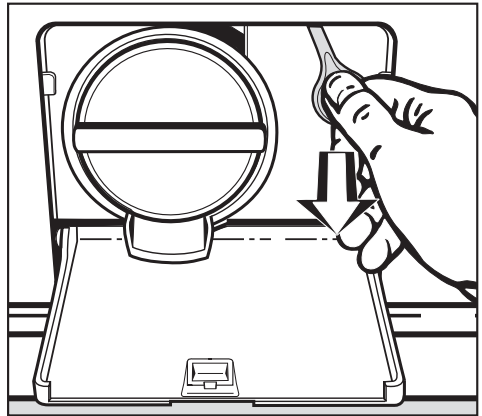

- Tirez sur le verrouillage de secours. La porte s'ouvre.

## Que faire en cas de panne ?

---

### Service après-vente

Pour des dérangements auxquels vous ne pouvez pas remédier vous-même, veuillez contacter

– votre centre de service Miele.

**Spreitenbach Tél: 0 800 800 222**  
**Fax: 056 / 417 29 04**

### Conditions et durée de garantie

Votre lave-linge est garanti un an.

Pour de plus amples renseignements concernant les conditions de la garantie, consultez le manuel de garantie.

Le service après-vente doit connaître le type et le numéro de modèle de votre appareil. Ces deux indications se trouvent sur la plaque signalétique que l'on voit en ouvrant la porte, au-dessus du hublot.

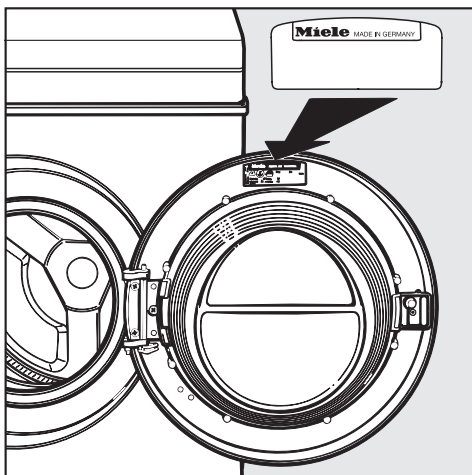

## Vue avant

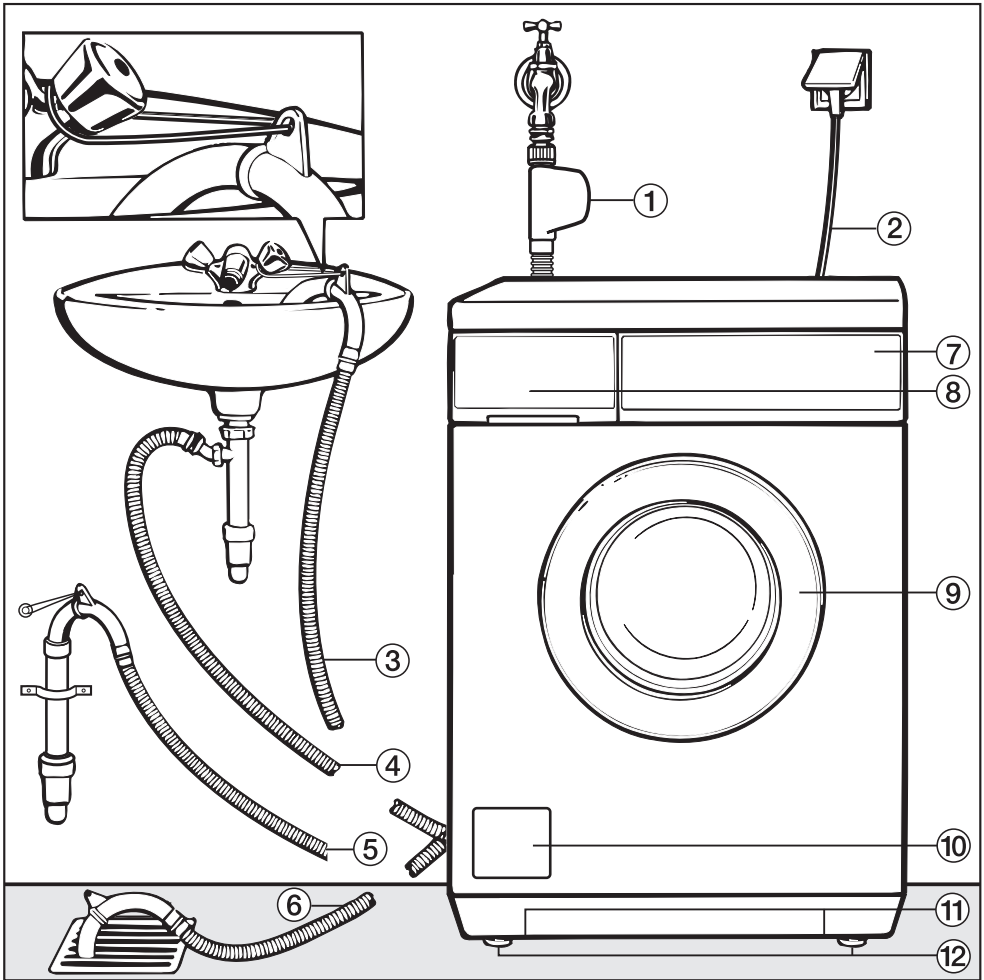

① Tuyau d'amenée d'eau système Waterproof

② Raccordement électrique

③ - ⑥ Tuyau d'écoulement (avec crosse amovible) permettant de guider l'évacuation de l'eau

⑦ Bandeau de commande

⑧ Compartiment à produits

⑨ Porte

⑩ Trappe du filtre à lessive, pompe de vidange et déverrouillage de secours

⑪ Poignées de transport

⑫ Quatre pieds à vis réglables

# Installation et raccordement

## Vue arrière

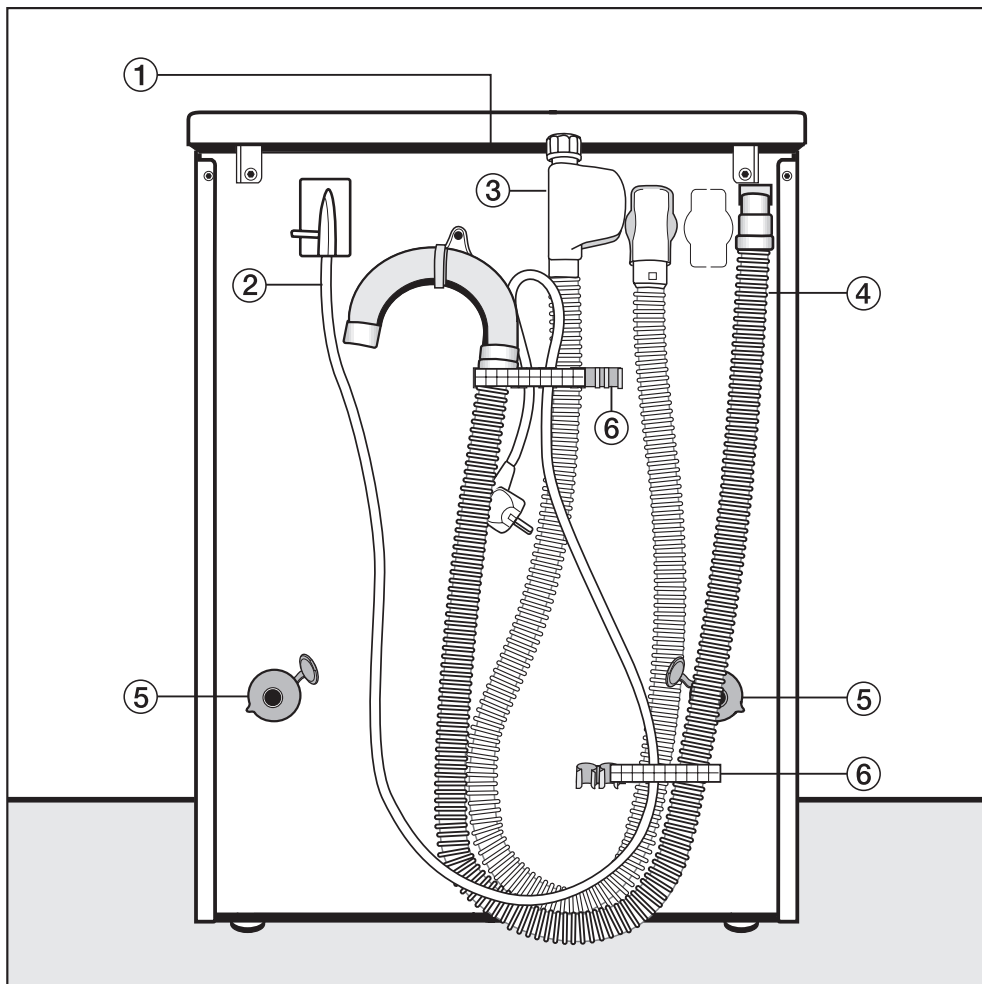

① Saillie du capot permettant le transport de l'appareil

② Raccordement électrique

③ Tuyau d'amenée d'eau système Waterproof

④ Tuyau d'évacuation

⑤ Sécurité tournante avec sécurité de transport

⑥ Support pour:

– tuyau d'amenée d'eau

– tuyau d'évacuation

– sécurité de transport défaite



## Surface de montage

La surface de montage la mieux adaptée est un sol en béton. Cette surface, contrairement à un plancher sur poutres ou à une surface "molle", réduit au maximum les vibrations pendant l'essorage.

Observez les points suivants :

- Posez l'appareil bien d'aplomb et de manière stable.
- Ne posez pas l'appareil sur un sol "mou", car il vibrerait pendant l'essorage.

En cas de pose sur un plancher reposant sur des poutres :

- Placez l'appareil sur un panneau de contreplaqué (min. 59x52x3 cm). Ce panneau doit reposer sur le plus grand nombre possible de poutres, mais il ne faut toutefois pas seulement le visser au plancher.

Posez l'appareil si possible dans un coin de la pièce, là où la stabilité est la plus importante.

⚠ En cas de pose sur un socle pré existant (socle de béton ou de briques), le lave-linge **doit** être assuré au moyen de fixations disponibles auprès des concessionnaires ou du service après-vente Miele. Sinon, l'appareil risquerait de basculer de son socle pendant l'essorage.

## Installation de l'appareil

Pour transporter votre lave-linge de son lieu de déballage à son emplacement, utilisez les poignées situées sur l'avant et la partie arrière du capot en saillie.

Attention :

- Ne soulevez pas l'appareil par la porte.

⚠ Les pieds et la surface de montage doivent être secs, sinon l'appareil risque de glisser lors de l'essorage.

## Suppression de la sécurité de transport

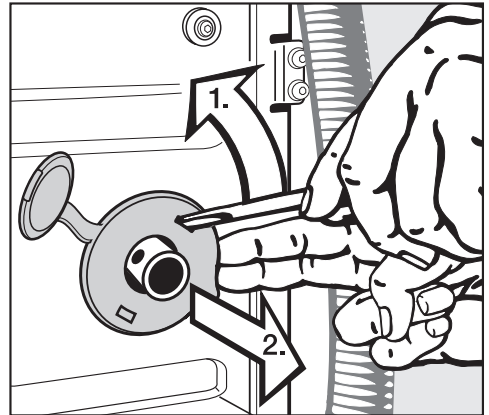

- Enlevez la tige de sécurité pivotante de gauche et de droite.
1. Attrapez cette tige à l'aide d'un tournevis.
  2. Retirez la tige de sécurité.

## Installation et raccordement

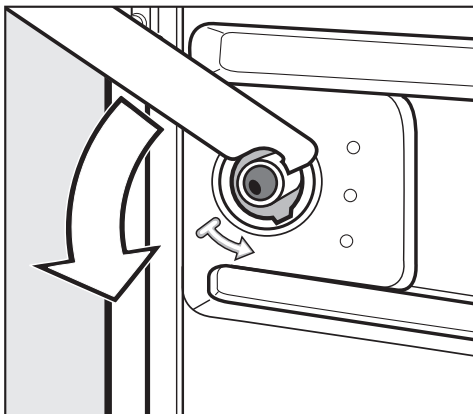

- Faites tourner la tige gauche avec la clé à fourche jointe de 90°, et

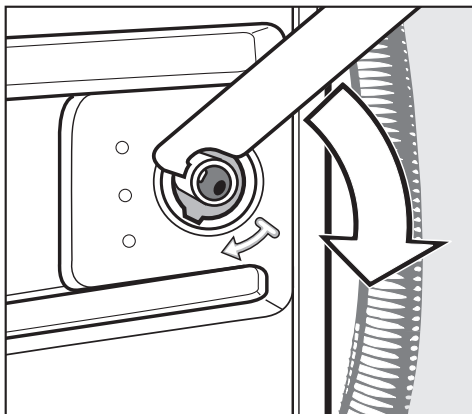

- Faites tourner la tige droite de 90°, et

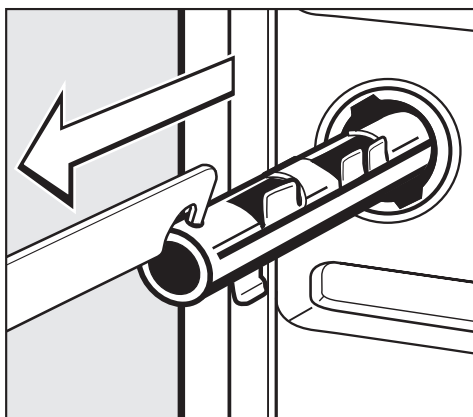

- retirez-la tige.

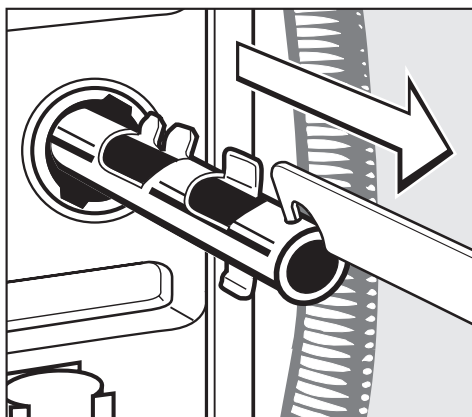

- retirez-la tige.

## Installation et raccordement

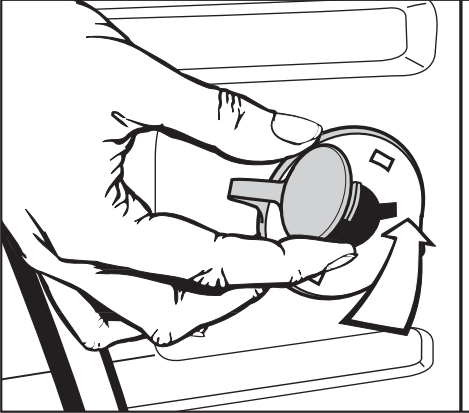

⚠ Le lave-linge ne doit pas être transporté sans la sécurité de transport. Conservez cette sécurité, car elle doit être remontée avant tout nouveau déplacement de l'appareil (par exemple, en cas de déménagement).

### Intégration de la sécurité de transport

L'intégration de la sécurité de transport se fait dans le sens inverse des opérations.

- Rebouchez les orifices à l'aide des sécurités et des obturateurs fournis avec l'appareil.

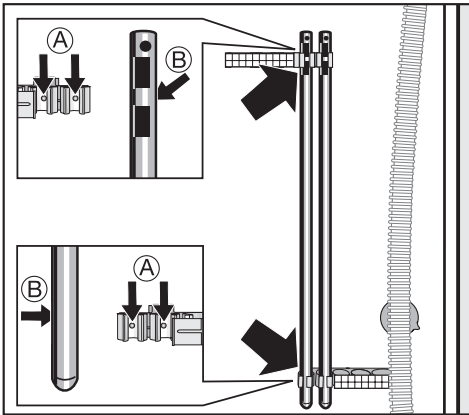

- Fixez la sécurité de transport sur la paroi arrière du lave-linge. Veillez à ce que les embouts (B) soient bien enfoncés dans les tenons (A).

# Installation et raccordement

## Alignement

L'appareil doit être posé vertical et bien reposer sur ses quatre pieds pour en assurer le bon fonctionnement.

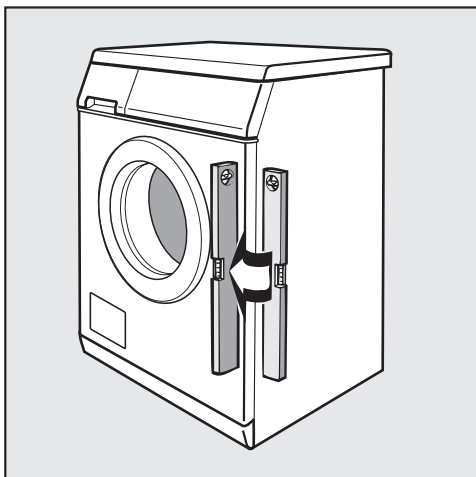

Une pose non adéquate augmente la consommation d'eau et d'électricité, et l'appareil risque de bouger. L'affichage de la charge et la recommandation de dosage peuvent afficher des valeurs erronées.

### Dévissez les pieds et bloquez-les en position

L'alignement de l'appareil se fait par les quatre pieds à vis. Lors de la livraison, les quatre pieds sont vissés à fond.

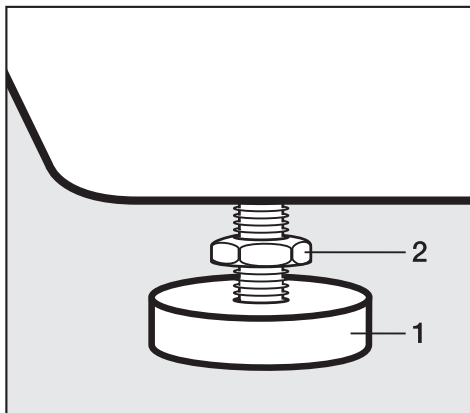

- Dévissez le contre-écrou **2** avec la clé à fourche jointe dans le sens horaire. Dévissez les contre-écrous **2** avec le pied **1**.
- A l'aide d'un niveau à bulle d'air, vérifiez si le lave-linge est bien d'aplomb.
- Maintenez le pied **1** avec une pince multiprise. Resserrez à nouveau le contre-écrou **2** avec la clé à fourche contre la carrosserie.

Les quatre contre-écrous doivent être vissés à demeure contre la carrosserie. Vérifiez également les pieds qui n'ont pas été dévissés lors de l'alignement. Sinon, l'appareil risque de basculer.

## Installation sous un plan de travail

Le montage de la tôle de recouvrement et de la garniture intermédiaire ne doivent être entrepris que par un spécialiste.

- Une garniture inférieure\* est nécessaire. Le couvercle de l'appareil doit être remplacé par une tôle de recouvrement\*. Le montage de cette tôle est absolument nécessaire pour des raisons de sécurité électrique.
- Pour une hauteur de plan de travail de 900/910 mm, un cadre de compensation\* est nécessaire.
- L'arrivée et l'évacuation d'eau, ainsi que le raccordement électrique, doivent être installés à proximité de lave-linge, et facilement accessibles.

Des instructions de montage sont jointes à la garniture inférieure.

## Colonne lave-linge / sèche-linge

Le lave-linge peut être installé avec un sèche-linge Miele sous forme de colonne lave-linge / sèche-linge. Pour ce faire, une garniture intermédiaire\* (WTV) est nécessaire.

Les pièces repérées par une \* peuvent être obtenues auprès des concessionnaires ou du service après-vente Miele.

## Notez les points suivants:

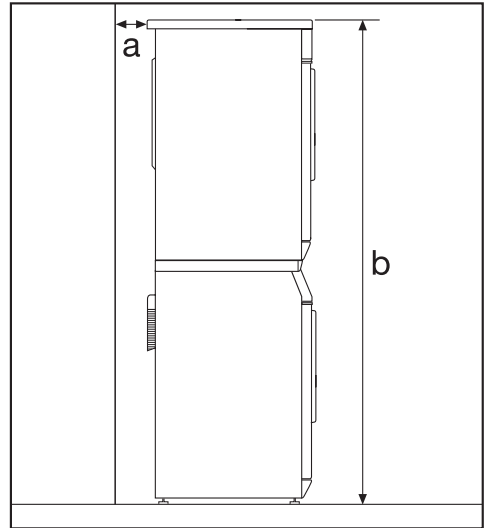

- a** Distance de sécurité par rapport au mur: au moins 2 cm
- b** Hauteur: garniture intermédiaire avec plan de travail: env. 169 cm  
garniture intermédiaire sans plan de travail: env. 170 cm

Le point zéro du capteur de charge doit être réglé uniquement après le montage et le raccordement. Reportez-vous au chapitre "Première mise en service".

## Remontage du capot

Si vous avez démonté le capot pour un montage de colonne lave-linge / sèche-linge ou en vue d'une installation sous un plan de travail, veuillez, lors du remontage, à bien remettre le capot en place sur les supports arrière. Ce n'est qu'ainsi que vous assurerez un transport de l'appareil en toute sécurité.

# Installation et raccordement

---

## Amenée d'eau

### Le système Waterproof

#### Fonctionnement

Le coeur de ce système de protection contre les débordements est une **souppape de sécurité électrique**. Elle fonctionne comme un robinet d'eau automatique.

Le **système Waterproof Miele** protège des dégâts d'eau dans les situations suivantes:

- Protection en cas de défaut d'étanchéité de l'appareil

L'eau qui s'écoule est captée dans un bac de rétention. Un commutateur à flotteur actionne électriquement la soupape de sécurité. L'amenée d'eau est dès lors fermée. L'eau qui se trouve dans le réservoir à lessive est évacuée.

- Protection en cas de défaut d'étanchéité du tuyau d'amenée d'eau

L'eau qui fuit est captée par l'enveloppe protectrice qui joue le rôle d'une "seconde peau" pour le tuyau et qui la conduit dans le bac de rétention. Le commutateur à flotteur coupe ensuite la soupape de sécurité.

## Montage

Le lave-linge peut être raccordé à l'eau courante sans soupape antiretour, car il est conforme aux directives SSIGE.

La pression d'écoulement de l'eau doit être d'au moins 1 bar de surpression. Tel est le cas lorsque, le robinet étant entièrement ouvert, 5 litres d'eau s'écoulent en 15 secondes dans un récipient adéquat.

La pression d'arrêt de l'eau ne doit pas dépasser 10 bars de surpression. Si tel était le cas, il faudrait installer une soupape réductrice de pression.

Le raccordement nécessite un robinet d'eau à filetage  $\frac{3}{4}$ ". S'il n'est pas disponible, il doit être posé sur le tuyau d'eau par un installateur agréé.

Le raccord vissé est sous pression. Vérifiez donc, en ouvrant lentement le robinet, que le raccord est bien étanche. Le cas échéant, corrigez l'assise du joint dans le filetage.

Cet appareil n'est pas conçu pour être raccordé à l'eau chaude.

## Installation et raccordement

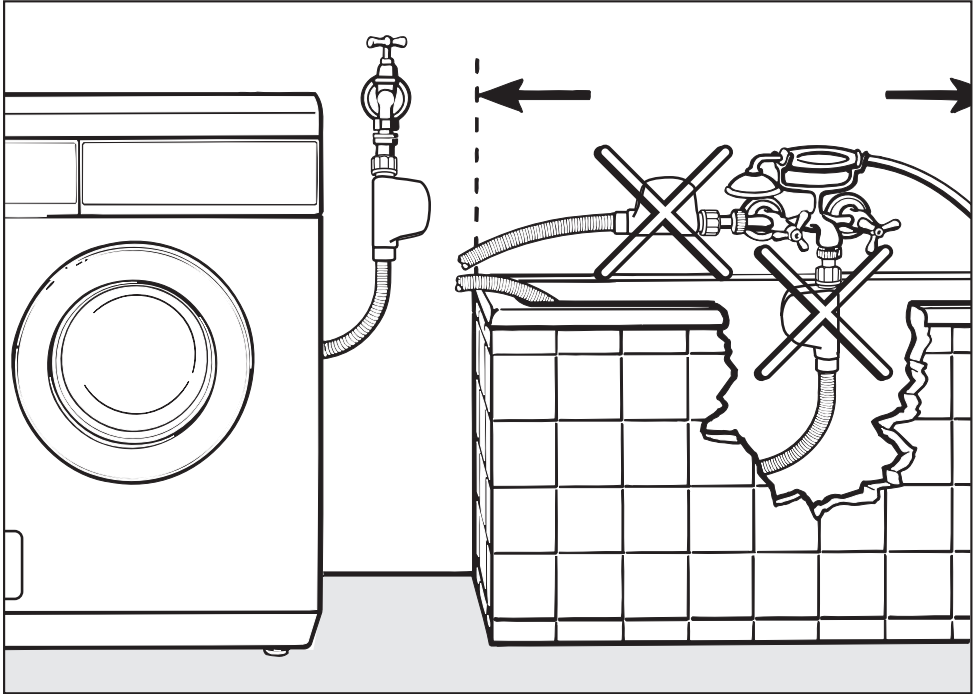

La soupape de sécurité contient des éléments sous tension. Elle ne doit donc pas être montée au-dessus d'une zone de jet d'eau, p.ex., un bain ou une douche. Utilisez dans ce cas un tuyau à enveloppe métallique comme rallonge, que vous pouvez vous procurer chez votre agent Miele ou auprès du service après-vente.



La gaine de protection ne doit pas être endommagée ou pliée.

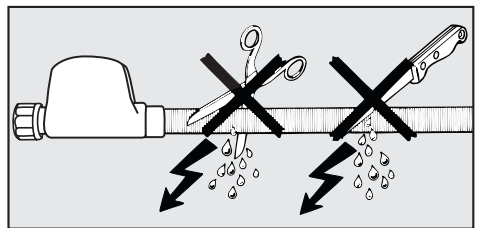

Ne la plongez donc pas dans un liquide!

# Installation et raccordement

---

## Entretien

Si vous envisagez de dévisser le système Waterproof du robinet d'eau, pensez bien à d'abord mettre votre appareil hors tension.

En cas de remplacement, n'utilisez que le **système Waterproof Miele** avec une pression d'au moins 70 bars de surpression.

Le filtre à poussières dans l'écrou raccord de la soupape de sécurité ne doit pas être enlevé, pour assurer la protection des soupapes d'arrivée d'eau.

## Accessoires

Un tuyau à gaine métallique de 1,5 m de long est disponible chez votre agent Miele ou auprès du service après-vente.

Ce tuyau supporte une pression de 140 bars et il peut être utilisé comme rallonge de la conduite d'eau.



## Évacuation de l'eau

Le bain de lessive est évacué par une pompe de vidange d'une hauteur de relevage de 1 m. Pour ne pas entraver le bon écoulement de l'eau, le tuyau ne doit présenter aucun coude. Le raccord coudé situé à l'extrémité du tuyau pivotant et, le cas échéant, peut être retiré.

## Possibilités d'écoulement de l'eau

**1.** Accrochage à un lavabo ou un évier:

Respectez les points suivants :

- Faites en sorte que le tuyau ne puisse pas glisser !
  - Si l'eau est évacuée dans un lavabo, elle doit pouvoir s'écouler suffisamment rapidement. Sinon, elle risque de déborder ou une partie de l'eau risque d'être à nouveau aspirée dans le lave-linge.
- 2.** Raccordement à un tuyau d'évacuation synthétique avec manchon en caoutchouc (Siphon non obligatoire).

**3.** Raccordement à un évier avec raccord fileté synthétique.

**4.** Evacuation dans un écoulement au sol (Gully).

Si nécessaire, le tuyau peut être rallongé jusqu'à 5 m. Cet accessoire est disponible auprès de votre agent Miele ou du service après-vente Miele.

Pour des hauteurs de relevage de plus de 1 m (jusqu'à 1,8 m au maximum), votre agent Miele ou le service après-vente Miele peut vous fournir une deuxième pompe de vidange fonctionnant en tandem et munie des pièces de montage nécessaires.

# Installation et raccordement

## Branchement électrique

Ce lave-linge est doté d'un câble d'alimentation à 4 conducteurs de 1,6 m de longueur environ, sans fiche, conçu pour du courant alternatif 400 V 2 N ~50 Hz.

Le raccordement peut se faire par le biais d'un interrupteur ou d'une prise.

La plaque signalétique renseigne sur la puissance nominale et les fusibles nécessaires. Comparez les indications de la plaque signalétique avec les données de votre secteur électrique.

Si un raccordement fixe est prévu, il faut disposer, du côté de l'installation, d'un sectionneur omnipôles. Les interrupteurs ayant une ouverture des contacts de plus de 3 mm peuvent servir de sectionneurs. En font partie les interrupteurs LS, les fusibles et les disjoncteurs.

Ne branchez en aucun cas le lave-linge au réseau électrique par l'intermédiaire d'une rallonge, afin de prévenir tout risque de danger potentiel (risque de surchauffe, p.ex.).

Pour accroître la sécurité, il est recommandé de monter en amont du lave-linge un disjoncteur FI avec un courant de déclenchement de 30 mA.

Toute nouvelle installation du raccordement, toute modification de l'installation et tout contrôle de la terre de protection, y compris la détermination du fusible approprié, sont du ressort exclusif d'un électricien spécialiste reconnu, connaissant les prescriptions en vigueur de l'ASE ainsi que les exigences particulière du fournisseur de courant (services industriels).

Si l'appareil doit être modifié selon un autre schéma de tension, veuillez observer les indications de raccordement se trouvant près du bornier d'alimentation électrique, au dos de l'appareil. Le nouveau raccordement ne peut être réalisé que par un agent autorisé ou par le service après-vente Miele.

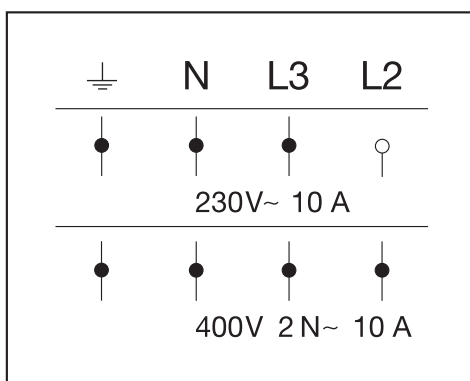

# Consommations

Programme (sans fonctions complémentaires ni fonctions de programmation)	Charge	Consommations			
		Energie en kWh	Eau en l	Durée	
<b>BLANC/COULEURS</b>					
95°C	5,0 kg	1,70	49	1 h 38 min	1 h 00 min
60°C	5,0 kg	0,95	49	1 h 30 min	56 min
60°C <sup>1)</sup>	5,0 kg	0,95	49	1 h 57 min	1 h 13 min
40°C	5,0 kg	0,50	49	1 h 36 min	47 min
<b>NON REPASSABLE</b>					
40°C	2,5 kg	0,45	58	1 h 14 min	44 min
<b>FIN</b>					
30°C	1,0 kg	0,35	65	57 min	45 min
<b>SOIE</b>					
30°C	1,0 kg	0,25	39	37 min	27 min
<b>LAINE</b>					
30°C	2,0 kg	0,23	35	40 min	

<sup>1)</sup> Programme d'essai selon EN 60456 (Commutation en 230V 50 Hz).

Les consommations effectives peuvent différer des valeurs indiquées en fonction de la pression de l'eau, de la dureté de l'eau, de la température d'arrivée de l'eau, de la température ambiante, du type et de la quantité de linge, des variations de la tension du réseau et des fonctions complémentaires sélectionnées.

## Caractéristiques techniques

---

Hauteur	85,0 cm
Largeur	59,5 cm
Profondeur	58,0 cm
Profondeur porte ouverte	94,5 cm
Poids	94 kg
Charge max. au sol	1600 Newton (env. 160 kg)
Capacité	5 kg de linge sec
Tension de raccordement	voir la plaque signalétique
Puissance de raccordement	voir la plaque signalétique
Fusibles	voir la plaque signalétique
Consommation	Voir le chapitre correspondant
Pression d'écoulement de l'eau, min.	1 bar (100 kPa)
Pression d'écoulement de l'eau, max.	10 bar (1000 kPa)
Longueur du tuyau d'arrivée d'eau	1,60 m
Longueur du tuyau d'évacuation d'eau	1,50 m
Longueur du cordon d'alimentation électrique	1,60 m
Hauteur de relevage, max.	1,00 m
Longueur de refoulement, max.	5,00 m
Marques d'homologation	antiparasitage radio, VDE, ASE

# Fonctions de programmation pour la modification des valeurs standard

# Fonctions de programmation

---

Les fonctions de programmation vous permettent d'adapter votre lave-linge à vos besoins propres.

## Système Hydro plus

Le système Hydro plus agit, par l'intermédiaire de la fonction complémentaire Hydro plus, sur l'arrivée d'eau dans les programmes mentionnés ci-dessous.

Il permet une amenée d'eau supplémentaire dans les phases de programme lavage et rinçage et le programme BLANC/COULEURS est prolongé d'un cycle de rinçage.

Le système Hydro plus dispose de quatre réglages différents.

Le réglage programmé peut avoir une influence sur l'amenée d'eau dans les programmes :

- BLANC/COULEURS
- NON REPASSABLE
- Mini
- Textiles mixtes
- SOIE

Le réglage programmé est activé par l'enclenchement de la fonction complémentaire Hydro plus.

## L'enclenchement de la fonction complémentaire Hydro plus entraîne:

pour le réglage 1:

une plus grande quantité d'eau lors du rinçage dans les programmes mentionnés.

pour le réglage 2:

une plus grande quantité d'eau lors du lavage et du rinçage dans les programmes mentionnés (état à la livraison).

pour le réglage 3:

un cycle de rinçage supplémentaire uniquement dans le programme BLANC/COULEURS

pour le réglage 4:

une plus grande quantité d'eau lors du lavage et du rinçage dans les programmes mentionnés et un cycle de rinçage supplémentaire pour le programme BLANC/COULEURS.



Pour la programmation et la mise en mémoire d'un réglage, exécutez les étapes ❶ à ❷ de la page suivante.

# Fonctions de programmation

## La programmation et la mise en mémoire s'effectuent lors des étapes ① à ⑦:

Les fonctions de programmation sont activées à l'aide des touches des fonctions complémentaires et du sélecteur de programme. Les touches de fonctions complémentaires et le sélecteur de programme ont ici une double fonction, qui n'apparaît pas sur le bandeau de commande.

### Condition préalable:

- Le lave-linge est déclenché.
  - La porte est fermée.
  - Le sélecteur de programme est en position *Arrêt*.
- ① Appuyez simultanément sur les touches des fonctions complémentaires *Court* et *Hydro plus*, maintenez-les enfoncées, puis
  - ② .enclenchez le lave-linge à l'aide de la touche .
  - ③ Relâchez toutes les touches. Dans l'affichage apparaît: *P* 

④ Tournez le sélecteur de programme sur FIN 30°C:

⑤ Dans l'affichage, le *P* clignote en alternance avec le chiffre *2*

De plus apparaît sur la droite

*1, 2, 3* ou *4*

⑥ Pressez la touche DEPART pour passer d'une option à l'autre.

Si sur la droite apparaît

*1* = Le réglage 1 est sélectionné (plus d'eau lors du rinçage)

*2* = Le réglage 2 est sélectionné (plus d'eau lors du lavage principal et lors du rinçage)

*3* = Le réglage 3 est sélectionné (cycle de rinçage supplémentaire lors du programme BLANC/COULEURS)

*4* = Le réglage 4 est sélectionné plus d'eau lors du lavage et lors du rinçage et un cycle de rinçage supplémentaire lors du programme BLANC/COULEURS

⑦ Déclenchez le lave-linge à l'aide de la touche .

La touche Hydro plus est maintenant prise par le réglage sélectionné. Elle le restera jusqu'à ce qu'un autre réglage soit programmé.

# Fonctions de programmation

## Avec ménagements

Pour le lavage avec ménagements de textiles peu sales. Les mouvements du tambour sont réduits.

Le mode avec ménagements peut être utilisé avec les programmes BLANC/COULEURS, NON REPASSABLE, *Mini*, *Amidonnage* et *Textiles mixtes*.

Si ce mode est programmé, le rythme avec ménagements sera utilisé pour tous les cycles de lavage du programme choisi.



Le mode avec ménagements est désactivé lors de la fourniture de l'appareil.

### La programmation et la mise en mémoire s'effectuent lors des étapes ① à ⑦:

Les fonctions de programmation sont activées à l'aide des touches de fonctions complémentaires et du sélecteur de programme. Les touches de fonctions complémentaires et le sélecteur de programme possèdent ici une double fonction, qui n'apparaît pas sur le bandeau de commande.

#### Condition préalable:

- Le lave-linge est déclenché.
- La porte est fermée.
- Le sélecteur de programme est en position *Arrêt*.

- ① Appuyez simultanément sur les touches des fonctions complémentaires *Court* et *Hydro plus*, maintenez les enfoncées, puis
- ② enclenchez le lave-linge à l'aide de la touche .
- ③ Relâchez toutes les touches. Dans l'affichage apparaît: **P** 
- ④ Tournez le sélecteur de programme sur *Textiles mixtes*:
- ⑤ Dans l'affichage, le **P** clignote en alternance avec le chiffre **9**

De plus, sur la droite, apparaît

 = La fonction Avec ménagements est désactivée,

OU

**7** = La fonction Avec ménagements est activée.

- ⑥ Pressez la touche DEPART pour faire passer l'affichage de "**0**" à "**7**" ou de "**7**" à "**0**".
- ⑦ Déclenchez le lave-linge à l'aide de la touche .

Le réglage de la fonction de programmation est maintenant mémorisé et restera en mémoire jusqu'à ce qu'il soit modifié.



## Refroidissement du bain de lessive pour programme BLANC/COULEURS

De l'eau est rajoutée dans le tambour à la fin du lavage principal pour refroidir le bain de lessive.

De l'eau de lessive trop chaude risque d'endommager les tuyaux d'écoulement en matière synthétique.

Le refroidissement du bain de lessive intervient lorsque l'on sélectionne les températures 95°C et 75°C.

Le refroidissement du bain de lessive pour BLANC/COULEURS est désactivé lors de la fourniture de l'appareil.

### La programmation et la mise en mémoire s'effectuent lors des étapes ① à ⑦:

Les fonctions de programmation sont activées à l'aide des touches de fonctions complémentaires et du sélecteur de programme. Les touches de fonctions complémentaires et le sélecteur de programme possèdent ici une double fonction, qui n'apparaît pas sur le bandeau de commande.

#### Condition préalable:

- Le lave-linge est déclenché.
- La porte est fermée.
- Le sélecteur de programme est en position *Arrêt*.

① Appuyez simultanément sur les touches des fonctions complémentaires *Court* et *Hydro plus*, maintenez-les enfoncées, puis

② enclenchez le lave-linge à l'aide de la touche  $\frac{1}{\square}$ .

③ Relâchez toutes les touches.  
Dans l'affichage apparaît: *P*  $\square$

④ Tournez le sélecteur de programme sur *Amidonage*:

⑤ Dans l'affichage, le *P* clignote en alternance avec le chiffre *10*

De plus, sur la droite, apparaît

$\square$  = Le refroidissement est désactivé,  
ou

*1* = Le refroidissement est activé.

⑥ Pressez la touche DEPART pour faire passer l'affichage de " $\square$ " à "*1*" ou de "*1*" à " $\square$ ".

⑦ Déclenchez le lave-linge à l'aide de la touche  $\frac{1}{\square}$ .

Le réglage de la fonction de programmation est maintenant mémorisé et restera en mémoire jusqu'à ce qu'il soit modifié.

# Fonctions de programmation

## Fonction mémoire

Si une fonction complémentaire est ajoutée à un programme et/ou si la vitesse d'essorage est modifiée, le lave-linge mémorise ces réglages lors du démarrage du programme.

Lorsque l'on sélectionne une nouvelle fois le programme de lavage de base, l'appareil indique ces fonctions complémentaires mémorisées et/ou la nouvelle vitesse d'essorage.

La fonction mémoire est désactivée à la livraison de l'appareil.

### La programmation et la mise en mémoire s'effectuent lors des étapes ① à ⑦:

Les fonctions de programmation sont activées à l'aide des touches de fonctions complémentaires et du sélecteur de programme. Les touches de fonctions complémentaires et le sélecteur de programme possèdent ici une double fonction, qui n'apparaît pas sur le bandeau de commande.

#### Condition préalable:

- Le lave-linge est déclenché.
- La porte est fermée.
- Le sélecteur de programme est en position *Arrêt*.

- ① Appuyez simultanément sur les touches des fonctions complémentaires *Court* et *Hydro plus*, maintenez-les enfoncées, puis
- ② enclenchez le lave-linge à l'aide de la touche .
- ③ Relâchez toutes les touches. Dans l'affichage apparaît: **P 0**
- ④ Tournez le sélecteur de programme sur *Rinçage*:
- ⑤ Dans l'affichage, le **P** clignote en alternance avec le chiffre **11**

De plus, sur la droite, apparaît

**0** = La fonction mémoire est désactivée,

ou

**1** = La fonction mémoire est activée.

- ⑥ Pressez la touche DEPART pour faire passer l'affichage de "**0**" à "**1**" ou de "**1**" à "**0**".
- ⑦ Déclenchez le lave-linge à l'aide de la touche .

Le réglage de la fonction de programmation est maintenant mémorisé et restera en mémoire jusqu'à ce qu'il soit modifié.

## Signal sonore

Un signal sonore est émis en fin de programme ou lors de l'arrêt cuve pleine.

Le signal sonore retentit pendant une heure après la fin du programme.

Il est désactivé à la livraison de l'appareil.

### La programmation et la mise en mémoire s'effectuent lors des étapes ① à ⑦:

Les fonctions de programmation sont activées à l'aide des touches de fonctions complémentaires et du sélecteur de programme. Les touches de fonctions complémentaires et le sélecteur de programme possèdent ici une double fonction, qui n'apparaît pas sur le bandeau de commande.

#### Condition préalable:

- Le lave-linge est déclenché.
- La porte est fermée.
- Le sélecteur de programme est en position *Arrêt*.

① Appuyez simultanément sur les touches des fonctions complémentaires *Court* et *Hydro plus*, maintenez-les enfoncées, puis

② enclenchez le lave-linge à l'aide de la touche  $\frac{1}{0}$ .

③ Relâchez toutes les touches. Dans l'affichage apparaît: *P 0*

④ Tournez le sélecteur de programme sur BLANC/COULEURS 75°C:

⑤ Dans l'affichage, le *P* clignote en alternance avec le chiffre *20*

De plus, sur la droite, apparaît

*0* = Le signal sonore est désactivé,  
ou

*1* = Le signal sonore est activé.

⑥ Pressez la touche DEPART pour faire passer l'affichage de "*0*" à "*1*" ou de "*1*" à "*0*".

⑦ Déclenchez le lave-linge à l'aide de la touche  $\frac{1}{0}$ .

Le réglage de la fonction de programmation est maintenant mémorisé et restera en mémoire jusqu'à ce qu'il soit modifié.

## **Miele AG**

Limmatstrasse 4, 8957 Spreitenbach  
Telefon (056) 417 20 00, Fax 0 800 555 355  
Internet: <http://www.miele.ch>

## **Miele SA**

Sous-Riette 23, 1023 Crissier  
Telefon (021) 637 02 70, Fax 0 800 551 727  
Internet: <http://www.miele.ch>

## **Miele & Cie. GmbH & Co.**

Postfach 2400 – D-33325 Gütersloh  
Telefon (05241) 89-0 – Fax (05241) 89-2090  
Internet: <http://www.miele.de>  
T-Online \*6 38 00 #