

7032 TKF Electronic

Notice d'utilisation

Sèche-linge à
condensation

Chère cliente, cher client

Nous vous remercions d'avoir choisi un de nos produits.

Tout au long de son utilisation, vous ferez l'expérience d'une combinaison parfaite entre design fonctionnel et technologie d'avant-garde.

Sa fabrication est basée sur les standards les plus élevés de l'excellence.

Votre appareil a été ainsi conçu pour vous fournir les meilleures performances tout en respectant les aspects environnementaux et d'économie d'énergie.

Nous vous conseillons de lire attentivement cette notice d'utilisation et de la conserver à proximité pour une utilisation optimale. Pensez également à la transmettre au prochain utilisateur.

Nous vous souhaitons beaucoup de plaisir avec votre appareil A.E.G. Electrolux.

Les symboles suivants sont utilisés dans ce manuel:



Informations importantes pour votre sécurité et pour éviter d'abîmer l'appareil.



Informations générales et conseils



Informations écologiques

Sommaire

Notice d'utilisation	5
Consignes de sécurité importantes	5
Description de l'appareil	8
Bandeau de commande	9
Avant d'utiliser le sèche-linge pour la première fois	9
Tri et préparation du linge	10
Tableau des programmes	11
Utilisation quotidienne	13
Mise sous tension de l'appareil	13
Ouverture de la porte / chargement du linge	13
Sélection du programme	13
Fonction DELICAT	13
Programme ANTI-FROISSAGE	14
ALARME	14
La sécurité enfants	15
Démarrage du programme	15
Modification du programme	16
Ajout ou retrait de linge avant la fin du programme	16
Fin du cycle de séchage / retrait du linge	16
Entretien et nettoyage	18
Nettoyage des filtres	18
Nettoyage du joint de porte	20
Vidange du bac d'eau de condensation	20
Nettoyez l'échangeur de chaleur	21
Nettoyage du tambour	22
Nettoyage du bandeau de commandes et de la carrosserie	23
En cas d'anomalie de fonctionnement	24
Guide de dépannage	24
Réglages de l'appareil	26
Caractéristiques techniques	28

Données de consommation	29
Conseils pour les organismes d'essai	29
Installation	30
Emplacement	30
Retrait des protections de transport	31
Branchements électriques	31
Réversibilité de la porte	32
Accessoires spéciaux	33
Environnement	35
Matériaux d'emballage	35
Ancien appareil	35
Conseils relatifs à l'environnement	36
Maintenance	37

Notice d'utilisation

Consignes de sécurité importantes



Pour votre sécurité et pour garantir une utilisation correcte de l'appareil, lisez attentivement cette notice d'utilisation, ainsi que ses conseils et avertissements, avant d'installer et d'utiliser l'appareil pour la première fois. Pour éviter toute erreur ou accident, veillez à ce que toute personne qui utilise l'appareil connaisse bien son fonctionnement et ses options de sécurité. Conservez ces instructions et transmettez-les en cas de changement de propriétaire, afin que toutes les personnes amenées à utiliser l'appareil soient correctement informées sur son utilisation et les consignes de sécurité à observer.

Sécurité générale

- Il est dangereux de modifier ou d'essayer de modifier les caractéristiques techniques de cet appareil.
- Cet appareil n'est pas conçu pour être utilisé par des personnes (y compris des enfants) dont les facultés physiques, sensorielles sont réduites, ou qui manquent d'expérience et de connaissances, à moins qu'une personne responsable de leur sécurité ne les supervise ou leur donne des instructions sur la manière de l'utiliser.
- Veillez à empêcher vos animaux familiers de se glisser dans le tambour. Pour éviter cela, vérifiez l'intérieur du tambour avant d'utiliser l'appareil.
- Les objets tels que les pièces de monnaie, les épingles de sûreté, les clous, les vis, les cailloux ou tout autre objet dur, tranchant, peuvent provoquer d'importants dégâts et ne doivent pas être placés dans l'appareil.
- Pour éviter les risques d'incendie dus à un séchage excessif, n'utilisez pas l'appareil pour le séchage des pièces de linge suivantes : coussins, oreillers, couvertures matelassées et similaires (ces pièces accumulent la chaleur).
- Les pièces contenant de l'éponge de caoutchouc (mousse de latex), les bonnets de bains, tissus imperméables, articles renforcés de caoutchouc ou vêtements et taies d'oreiller rembourrés d'éponge de caoutchouc ne doivent pas être séchés dans un sèche-linge.
- Débranchez toujours l'appareil après son utilisation, nettoyage et entretien.

- N'essayez en aucun cas de réparer vous-même le sèche-linge. Les réparations effectuées par du personnel non qualifié peuvent provoquer des blessures ou le mauvais fonctionnement du sèche-linge. Contactez le Centre de service après-vente le plus proche. Exigez des pièces d'origine.
- Le linge sale, taché d'huile culinaire, d'acétone, d'essence, de kérosène, de produit détachant, de térébenthine, de cire ou de décapant pour cire doit être lavé à l'eau chaude avec une plus grande quantité de lessive avant d'être séché dans le sèche-linge.
- **Risque d'explosion** : ne séchez jamais du linge qui serait entré en contact avec des solvants inflammables (essence, alcool dénaturé, fluide de nettoyage à sec et similaire). Ces substances sont volatiles et pourraient causer une explosion. Ne séchez que du linge lavé à l'eau.
- **Risque d'incendie** : le linge taché ou imbibé d'huile végétale ou d'huile culinaire peut être à l'origine d'un incendie et ne doit pas être placé dans le sèche-linge.
- Si le linge a été lavé avec un produit détachant, effectuez un cycle de rinçage supplémentaire avant de le mettre dans le sèche-linge.
- Vérifiez que les poches des vêtements à sécher ne contiennent pas de briquet à gaz ou d'allumettes



AVERTISSEMENT

N'arrêtez jamais le sèche-linge avant la fin du cycle de séchage à moins de sortir immédiatement tout le linge et de le déplier pour mieux dissiper la chaleur.

Installation

- Cet appareil est lourd. Faites attention lors de son déplacement.
- Déballiez l'appareil et vérifiez qu'il n'est pas endommagé. En cas de doute, ne l'utilisez pas et contactez le Centre de service après-vente.
- Tous les dispositifs de protection pour le transport doivent être retirés avant l'utilisation de l'appareil. En cas de non respect de cette recommandation, l'appareil ou les accessoires risquent d'être sérieusement endommagés. Voir la section correspondante dans la notice d'utilisation.
- Le cycle de séchage se termine par une phase sans chauffage (cycle de refroidissement) pour éviter que le linge ne reste longtemps à haute température et ne subisse des dommages.
- Les branchements électriques nécessaires à l'installation de l'appareil doivent être réalisés par un électricien qualifié ou une personne compétente.
- Veillez à ne pas écraser le cordon d'alimentation avec l'appareil.

- Si l'appareil est placé sur une moquette, ajustez les pieds afin de permettre à l'air de circuler librement.
- Après avoir installé l'appareil, vérifiez qu'il n'écrase pas le cordon d'alimentation.
- Si le sèche-linge est placé au-dessus d'un lave-linge, utilisez le kit de superposition (accessoire en option).

Usage

- Cet appareil est destiné à un usage particulier. Il ne doit jamais être utilisé à d'autres fins que celles pour lesquelles il a été conçu.
- Ne séchez en machine que les articles pouvant supporter ce traitement. Suivez les indications se trouvant sur l'étiquette dont chaque article est muni.
- N'introduisez dans le sèche-linge que du linge propre.
- Ne surchargez pas l'appareil. Voir la section correspondante dans la notice d'utilisation.
- Ne placez pas de linge non essoré dans le sèche-linge.
- Ne séchez pas en machine les articles entrés en contact avec des détachants volatiles. Si de tels détachants sont utilisés avant le lavage en machine, il faudra attendre que le fluide se soit évaporé avant d'introduire les articles dans l'appareil.
- Ne tirez jamais sur le cordon d'alimentation pour le débrancher ; mais toujours au niveau de la fiche.
- N'utilisez jamais le sèche-linge si le cordon d'alimentation, le bandeau de commande, le plan de travail ou la base sont endommagés et permettent l'accès à l'intérieur de l'appareil.
- Les assouplissants ou autres produits similaires doivent être utilisés conformément aux instructions de leur fabricant.

Sécurité des enfants

- Cet appareil ne doit pas être utilisé par de jeunes enfants ou des personnes infirmes sans supervision.
- Veillez à ce que les enfants ne jouent pas avec l'appareil.
- Les matériaux d'emballage (p.ex. les films plastiques, le polystyrène) représentent un danger pour les enfants - risque d'asphyxie ! Conservez-les hors de la portée des enfants.
- Rangez les détergents en lieu sûr, hors de la portée des enfants.
- Assurez-vous que les enfants ou vos animaux domestiques ne puissent pas pénétrer dans le tambour du lave-linge.

Description de l'appareil

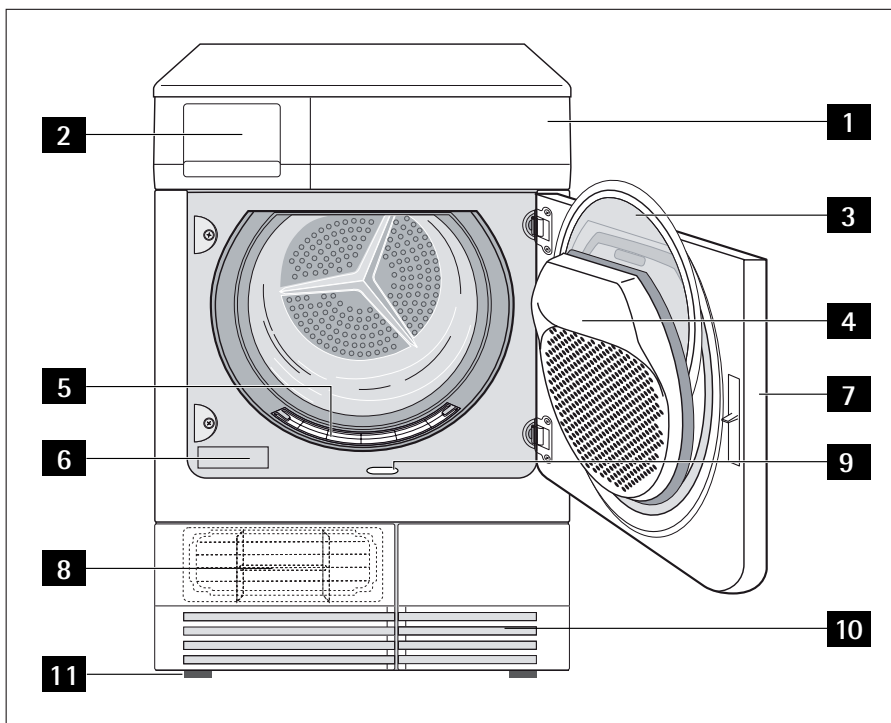

- 1** Bandeau de commande
- 2** Bac d'eau de condensation
- 3** Filtre fin (filtre à peluches)
- 4** Filtre grossier (filtre à peluches)
- 5** Filtre microfin (filtre à peluches)
- 6** Plaque signalétique
- 7** Porte (butée amovible)
- 8** Trappe en amont du condenseur d'air
- 9** Touche d'ouverture de la trappe du filtre du condenseur thermique
- 10** Fentes d'aération
- 11** Pieds réglables en hauteur

Bandeau de commande

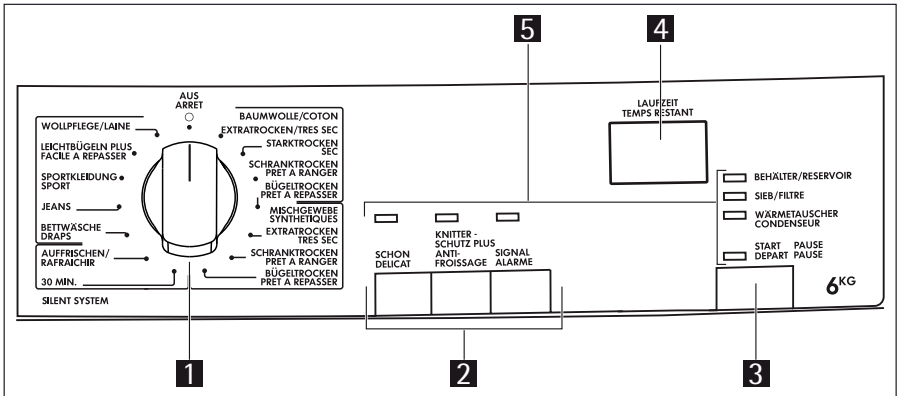

- 1** Sélecteur de programmes et position ARRET
- 2** Touches de fonction
- 3** Touche DEPART PAUSE
- 4** Affichage
- 5** Voyants de fonctions et d'alarme





Avant d'utiliser le sèche-linge pour la première fois

Afin d'éliminer d'éventuels résidus de fabrication (poussière, graisse), essayez le tambour du sèche-linge avec un chiffon humide et effectuez un cycle de séchage de courte durée (30 minutes) de quelques chiffons humides (essorés).

Tri et préparation du linge

Tri du linge

- Triez le linge par type de textile :
 - Coton/linge pour les programmes de type COTON.
 - Textiles mixtes et synthétiques pour les programmes de type SYNTHETIQUES.
- Triez le linge en fonction du type d'étiquette. Les étiquettes d'entretien signifient :

			
Séchage dans un sèche-linge possible dans tous les cas	Séchage à une température normale	Séchage à une température réduite (appuyez sur la touche DELICAT !)	Séchage dans un sèche-linge non autorisé

 N'introduisez pas dans l'appareil de linge humide n'étant pas désigné sur l'étiquette d'entretien comme étant séchable en sèche-linge.

Cet appareil peut être utilisé pour tous les articles dont l'étiquette mentionne qu'ils sont séchables en sèche-linge.

- Ne séchez pas de vêtements neufs de couleur avec du linge de couleur claire. Les textiles pourraient déteindre.
- Ne séchez pas de lainages et la bonneterie à l'aide du programme TRES SEC. Risque de rétrécissement !
- Ne séchez pas la laine dans le sèche-linge. Risque de feutrage ! Complétez le cycle de séchage de vêtements en laine séchés à l'air avec le programme LAINE.

Préparation du linge

- Pour éviter que le linge ne s'enroule et forme des nœuds : fermez les fermetures éclair, boutonnez les housses de couettes et nouez les cordons ou rubans (p.ex. ceintures de tabliers).
- Videz les poches. Enlevez toutes les pièces métalliques (trombones, épingles de sûreté, etc).
- Retournez sur l'envers les articles doublés (p.ex. les anoraks avec doublure en coton : la doublure doit être à l'extérieur). Ces tissus sécheront mieux.

Tableau des programmes

Programmes		Charge max. (poids à sec)	Fonctions complémentaires			Utilisation/propriétés	Étiquettes d'entretien
			DELICAT	ANTI-FROISSAGE	ALARME		
COTON	TRES SEC	6 kg	•	•	•	Séchage complet des textiles épais ou multicouches (par exemple linge en tissu éponge, peignoirs de bain).	 
	SEC	6 kg	•	•	•	Séchage complet de textiles épais, par ex. du linge en tissu éponge ou des serviettes éponge.	 
	PRET A RANGER	6 kg	•	•	•	Séchage complet de textiles d'une épaisseur homogène, par exemple, linge en tissu éponge, des serviettes éponge ou des lainages.	 
	PRET A RE-PASSER	6 kg	•	•	•	Pour le linge en coton ou en lin d'épaisseur normale (ex. le linge de lit ou de table).	 
SYNTHETIQUES	TRES SEC	3 kg	•	•	•	Séchage complet de textiles épais ou multicouches, par exemple les pulls, les draps, les nappes.	  ¹⁾ 
	PRET A RANGER	3 kg	•	•	•	Pour les tissus fins qui n'ont pas besoin d'être repassés, p.ex. chemises d'entretien facile, linge de table, vêtements de bébé, chaussettes, lingerie à baleines ou armatures.	  ¹⁾ 
	PRET A RE-PASSER	3 kg	•	•	•	Pour les textiles fins à repasser (par exemple lainages, chemises).	  ¹⁾ 
Minuterie	30 MIN.	1 kg	•	•	•	Pour sécher des pièces de linge séparées ou de petites quantités de linge n'excédant pas 1 kg.	  

Programmes		Charge max. (poids à sec)	Fonctions complé- mentai- res			Utilisation/propriétés	Étiquettes d'entretien
			DELICAT	ANTI-FROISSAGE	ALARME		
Spécial	RAFRAÎ- CHIR	1 kg	•	•	•	Programme spécial permettant de rafraîchir des tex- tiles.	
	DRAPS	3 kg	•	•	•	Linge de lit (draps, taies d'oreillers, couvre-lits, hous- ses de couettes).	
	JEANS	6 kg	•	•	•	Programme spécial pour vêtements de sport comme les jeans, les sweats, etc., en tissus de résistances di- verses (ex. au niveau du poignet et du col ou des coutures).	
	SPORT	2 kg	A	•	•	Pour tenues de sports, textiles fins, polyester, qui ne nécessitent pas de repassage.	
	FACILE À REPASSER	1 kg (ou 5 che- mises)	A	•	•	Programme spécial doté d'un mécanisme anti- froissage pour un léger repassage de textiles mélan- gés tels que les chemises et les corsages ; pour un repassage sans peine. Le résultat dépend du type de textile et de leur qualité. Placez le linge dans le sèche- linge immédiatement après l'essorage ; Enlevez le linge immédiatement après le séchage et suspendez- le sur un cintre.	
	LAINE	1 kg	•	-	•	Programme spécial permettant un traitement rapide à l'air chaud de lainages séchés à l'air, portés ou lais- sés dans l'armoire pendant une période prolongée. Cela permet de redresser les fibres de la laine et de l'adoucir. Recommandation : Sortez le linge immé- diatement après le séchage.	

1) Appuyez sur la touche DELICAT

A- Auto - fonction sélectionnée automatiquement.

Utilisation quotidienne

Mise sous tension de l'appareil

Tournez le sélecteur de programmes sur le programme désiré. L'appareil est mis sous tension.

Ouverture de la porte / chargement du linge

1. Ouvrez la porte :
pour ouvrir la porte, il faut appuyer sur celle-ci (point de pression côté ouverture)
2. Chargez votre linge sans le tasser.

ATTENTION

Prenez la précaution de ne pas coincer de linge lors de la fermeture de la porte. Le linge pourrait être endommagé.

3. Refermez la porte en appuyant fortement. Le verrouillage doit être audible.

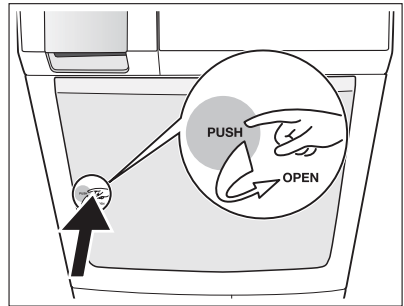

Sélection du programme

Sélectionnez un programme à l'aide du sélecteur de programmes. La fenêtre d'affichage indique la durée prévue du programme (en heures et minutes).

Pendant le cycle, le temps restant est décompté par paliers d'une minute ; au-dessous d'une heure, seules les minutes apparaissent (ex. "59", "5", "0").

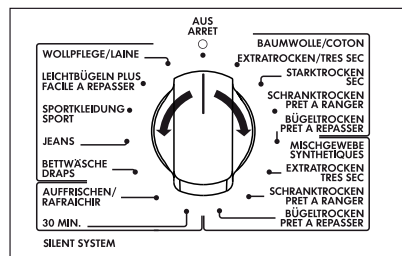

Fonction DELICAT

Ce programme permet de sécher les tissus particulièrement délicats dotés de l'étiquette d'entretien , ainsi que les textiles sensibles à la chaleur (par exemple en acrylique ou en viscose). Ce programme diffuse une température réduite.

Le programme DELICAT n'est significatif qu'avec une charge maximum de 3 kg de linge.

Pour l'activer :

1. Choisissez le programme de séchage.
2. Appuyez sur la touche DELICAT - le voyant correspondant s'allume.

Pour désactiver cette fonction, appuyez de nouveau sur la touche DELICAT. Le voyant s'éteint.

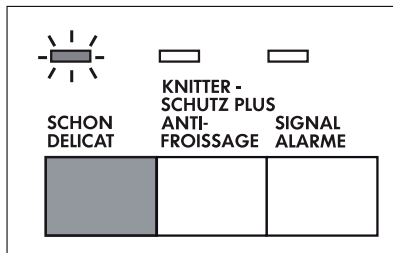

Programme ANTI-FROISSAGE

Si vous sélectionnez cette fonction complémentaire, la phase ANTI-FROISSAGE prolonge de 60 minutes la phase anti-froissage (30 minutes) à la fin du cycle de séchage. Au cours de cette phase, le tambour tourne par intermittence. Ainsi, le linge ne se tasse pas et ne se froisse pas. Cette phase dure effectivement 90 minutes. Au cours de la phase ANTI-FROISSAGE, le linge peut être retiré à tout instant.

Pour l'activer :

1. Choisissez le programme de séchage.
2. Appuyez sur la touche ANTI-FROISSAGE - le voyant correspondant s'allume.

Pour désactiver cette fonction, appuyez de nouveau sur la touche ANTI-FROISSAGE. Le voyant s'éteint.

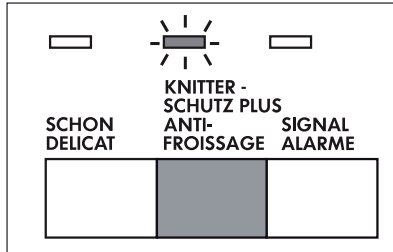

ALARME

L'appareil est livré avec le Alarme désactivé.

Le signal sonore indique :

- la fin du programme
- le début et la fin du cycle ANTI-FROISSAGE
- un arrêt de cycle anormal
- une alarme

Pour l'activer :

1. Choisissez le programme de séchage.
2. Appuyez sur la touche ALARME- le voyant correspondant s'allume.

Pour désactiver cette fonction, appuyez de nouveau sur la touche ALARME. Le voyant s'éteint.

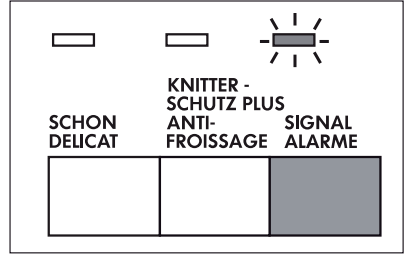

La sécurité enfants

La sécurité enfants permet d'éviter le départ d'un programme par inadvertance et la modification par inadvertance d'un programme en cours. La sécurité enfants verrouille toutes les touches et le sélecteur de programmes. Elle peut être activée ou désactivée en appuyant simultanément sur les touches ANTI-FROISSAGE et ALARME pendant 5 secondes environ.



- Avant le départ du programme : l'appareil ne peut pas être utilisé
- Après le départ du programme : le programme en cours ne peut pas être modifié

Le symbole  apparaît sur l'écran d'affichage pour indiquer que la sécurité enfants a été activée.

Elle restera activée jusqu'à la fin du programme.

Si vous souhaitez sélectionner un nouveau programme, vous devez d'abord désactiver la sécurité enfants.

Démarrage du programme

Appuyez sur la touche DEPART PAUSE. Le voyant correspondant ne clignote plus et devient fixe. Le programme démarre. L'écran affiche la durée du cycle en cours.

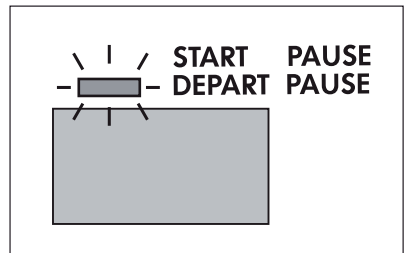

Modification du programme

Pour modifier un programme en cours, il faut d'abord annuler celui-ci en tournant le sélecteur de programmes sur ARRET, puis sélectionner le nouveau programme.

 Après le départ du programme, il n'est plus possible de modifier le programme directement. Si vous tournez le sélecteur de programme sur un autre programme lorsque l'appareil est en cours de fonctionnement, les voyants d'affichage de déroulement de programme et les indicateurs d'alarme clignotent. Si vous appuyez sur une touche d'option (à l'exception de la touche ALARME), **Err** s'affiche. Toutefois, le programme de séchage se poursuit normalement (protection du linge).

Ajout ou retrait de linge avant la fin du programme

1. Ouvrez la porte.



AVERTISSEMENT

Le linge et le tambour peuvent être très chauds. **Risque de brûlures !**

2. Ajoutez ou retirez le linge.

3. Fermez la porte en appuyant fortement. Le verrouillage doit être audible.

4. Appuyez sur la touche DEPART PAUSE pour poursuivre le programme.

Fin du cycle de séchage / retrait du linge

Une fois le cycle de séchage terminé, l'écran affiche "0" clignotant. Si la touche ALARME a été activée, un signal sonore retentit à intervalles répétés pendant environ une minute.

 Les cycles de séchage sont automatiquement suivis d'une phase d'anti-froissage qui dure environ 30 minutes. Au cours de cette phase, le tambour tourne par intermittence. Ainsi, le linge ne se tasse pas et ne se froisse pas. Au cours de la phase anti-froissage, le linge peut être retiré à tout instant. (Il est recommandé de sortir le linge au plus tard vers la fin de la phase anti-froissage pour éviter qu'il ne se froisse). Si la fonction ANTI-FROISSAGE a été sélectionnée, la phase anti-froissage se prolonge de 60 minutes.

1. Ouvrez la porte.

2. Avant de retirer le linge, retirez les peluches du filtre microfin. Il est conseillé d'enlever les peluches de préférence avec un chiffon humide. (Reportez-vous au chapitre "Entretien et nettoyage".)

3. Sortez le linge.
4. Tournez le sélecteur de programmes sur la position ARRET.



Après chaque cycle de séchage :

- Nettoyez les filtres microfin, fin et grossier
 - Videz le bac d'eau de condensation
(Reportez-vous au chapitre "Entretien et nettoyage".)
5. Refermez la porte.

Entretien et nettoyage

Nettoyage des filtres

Les filtres retiennent toutes les peluches qui s'accumulent pendant le séchage. Pour assurer un fonctionnement correct du sèche-linge, il est nécessaire de nettoyer les filtres (filtres microfin et fin) après chaque cycle de séchage.

Le symbole correspondant Filtre vous rappelle que vous devez nettoyer les filtres.



ATTENTION

N'utilisez jamais votre sèche-linge sans avoir installé les filtres ou avec des filtres endommagés ou obstrués.

1. Ouvrez la porte
2. Nettoyez le filtre microfin qui se trouve au bas du hublot avec un chiffon humide.

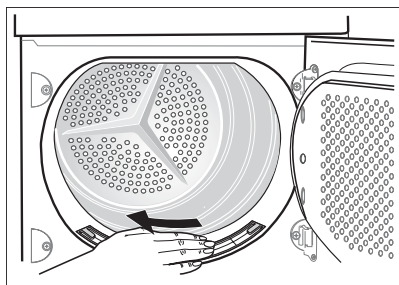

3. Après un certain temps, les filtres se couvrent d'une patine due aux résidus de lessive sur le linge. Pour éliminer cette patine, nettoyez les filtres à l'eau chaude en les frottant à l'aide d'une brosse. Retirez le filtre situé dans l'ouverture de la porte. Pour le remettre en place, veillez à orienter la languette vers la gauche ou la droite.

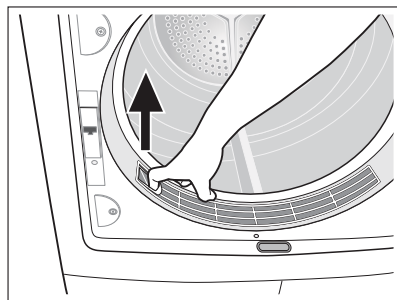

N'oubliez pas de remettre le filtre en place après son nettoyage.

- Appuyez sur la touche de déverrouillage située sur le filtre à grossier.

Le filtre grossier se détache.

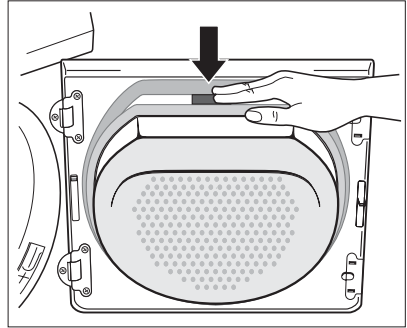

- Sortez le filtre fin.
- Enlevez les peluches du filtre fin. Il est conseillé d'enlever les peluches de préférence avec un chiffon humide.



Nettoyez l'ensemble de la zone du filtre

Il n'est pas nécessaire de nettoyer l'ensemble de la zone du filtre après chaque cycle de séchage, mais elle doit être régulièrement contrôlée et, le cas échéant, les peluches enlevées.

- Pour cela, saisissez le filtre grossier par le haut et tirez-le vers l'avant jusqu'à ce qu'il se détache de ses deux supports.
- Enlevez les peluches de l'ensemble de la zone du filtre. Il est conseillé d'utiliser un aspirateur pour cette opération.
- Appuyez des deux côtés du filtre grossier jusqu'à sa fixation.
- Remettez le filtre fin en place.
- Appuyez sur le filtre grossier jusqu'à son verrouillage.

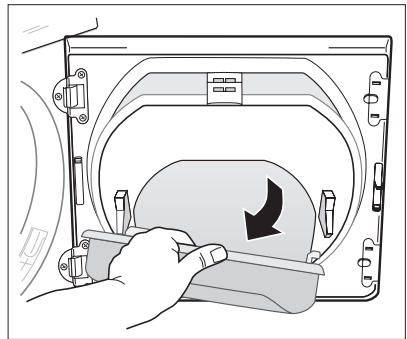
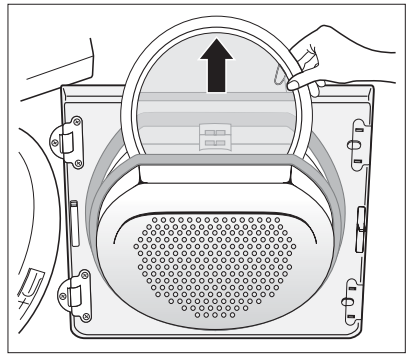

- i** Si le filtre fin n'est pas en place, le filtre grossier ne se verrouille pas et il n'est pas possible de fermer la porte.

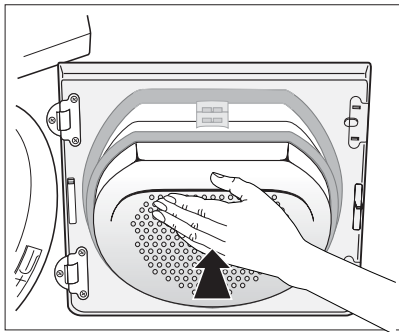

Nettoyage du joint de porte

Nettoyez le joint de porte à l'aide d'un chiffon humide immédiatement après chaque cycle de séchage.

Vidange du bac d'eau de condensation

Videz le bac d'eau de condensation après chaque cycle de séchage.

Si le bac d'eau de condensation est plein, le programme de séchage en cours s'interrompt automatiquement et le voyant d'alarme Reservoir s'allume. Il est nécessaire de vider le bac d'eau de condensation avant de poursuivre le programme.



AVERTISSEMENT

L'eau condensée n'est pas potable et ne doit pas être utilisée dans des denrées alimentaires.

- Sortez complètement le bac d'eau de condensation **1** et tirez le manchon d'évacuation **2** vers le haut, jusqu'à la butée.

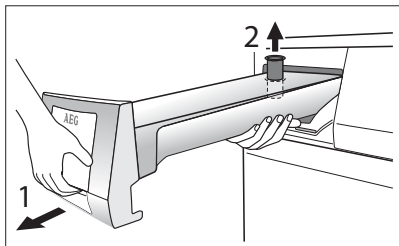

2. Versez l'eau condensée dans une bassine ou tout autre récipient similaire.
3. Remplacez le manchon d'évacuation dans sa position d'origine et remplacez le bac d'eau de condensation.

Si le programme s'est interrompu parce que le bac d'eau de condensation était plein : Appuyez sur la touche DEPART PAUSE pour poursuivre le programme.

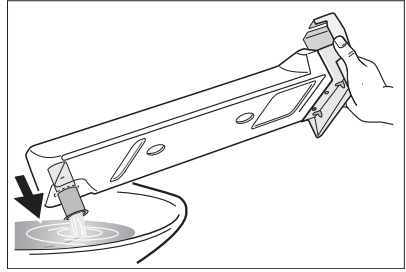

- i** Le bac de condensation contient environ 3.6 litres, ce qui est suffisant pour environ 6 kg de linge préalablement essoré à 1000 tours/ minute.
- i** L'eau de condensation peut être utilisée comme de l'eau distillée (par ex. dans un fer à repasser à vapeur). Il est toutefois nécessaire, avant d'utiliser l'eau condensée, de la filtrer (par ex. avec un filtre à café) pour enlever les résidus et les petites peluches.

Nettoyez l'échangeur de chaleur

Si le voyant d'alarme Condenseur s'allume, le condenseur d'air doit être nettoyé.



ATTENTION

Ne faites pas fonctionner le sèche-linge sans condenseur ou avec un condenseur contenant des peluches au risque de l'endommager. Cela augmente par ailleurs la consommation d'énergie.

1. Ouvrez la porte.
2. Ouvrez la trappe. Pour cela, appuyez sur la touche de déverrouillage sur la partie supérieure de la trappe et ouvrez celle-ci vers la gauche.
3. Nettoyez l'intérieur du portillon et la partie avant de la base du condenseur. Nettoyez le joint du portillon à l'aide d'un chiffon humide.

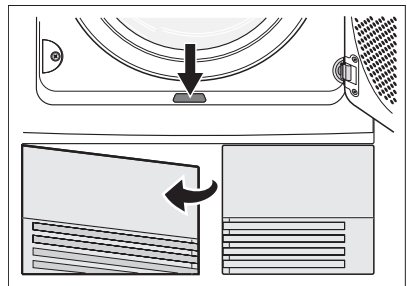

4. Tournez les deux butées vers l'intérieur.

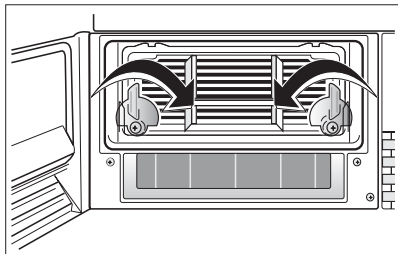

5. Retirez le condenseur en le saisissant par sa poignée. Maintenez-le à l'horizontal pour éviter de renverser l'eau résiduelle.
6. Tenez-le verticalement au-dessus de l'évier pour le vider.

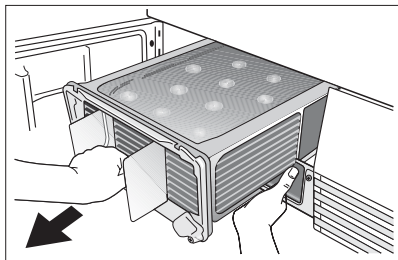

ATTENTION

N'utilisez pas d'objets pointus pour le nettoyage du condenseur. Vous risqueriez de l'endommager.

7. Nettoyez l'échangeur de chaleur.

Nettoyez le condenseur avec un brosse et rincez éventuellement à l'aide d'une douchette.

8. Remettez le condenseur à sa place, tournez les deux butées vers le haut jusqu'à ce qu'elles se bloquent.
9. Refermez la trappe.



ATTENTION

N'utilisez jamais votre sèche-linge sans le condenseur.

Nettoyage du tambour



ATTENTION

N'utilisez pas de produits abrasifs ou caustiques pour nettoyer le tambour.



Le calcaire contenu dans l'eau ou les résidus de produits de lavage peuvent laisser un dépôt à peine visible à l'intérieur du tambour. Dans ce cas, le détecteur d'humidité ne peut plus alors reconnaître de manière fiable le taux d'humidité. Ce qui peut expliquer que lorsque vous enlevez le linge, il risque d'être plus humide que prévu.

Nettoyez l'intérieur et les nervures du tambour à l'aide d'un détergent doux et d'un chiffon humide.

Nettoyage du bandeau de commandes et de la carrosserie



ATTENTION

N'utilisez jamais de produits abrasifs ou caustiques.

Lavez la carrosserie et le bandeau de commandes à l'eau savonneuse. Rincez et séchez soigneusement.

En cas d'anomalie de fonctionnement





Guide de dépannage

Si au cours du fonctionnement de l'appareil, un code d'erreur **E...** suivi d'un chiffre ou d'une lettre s'affiche sur la fenêtre d'affichage Mettez l'appareil hors tension puis de nouveau sous tension. Resélectionnez le programme. Appuyez sur la touche DÉPART PAUSE. Si l'erreur se reproduit, contactez le service après vente de votre magasin vendeur et indiquez-lui le code d'erreur.

Problème	Cause possible	Solution
Le sèche-linge ne démarre pas.	L'appareil n'est pas branché ou le fusible est grillé.	Branchez l'appareil sur le secteur. Contrôlez le fusible dans la boîte à fusibles (installation domestique).
	La porte de chargement est ouverte.	Refermez la porte.
	Avez-vous appuyé sur la touche DÉPART PAUSE ?	Appuyez sur la touche DÉPART PAUSE.
Les résultats de séchage ne sont pas satisfaisants.	Le programme choisi ne convient pas au linge.	Lors du prochain séchage, sélectionnez le programme adéquat (consultez le "Tableau des programmes").
	Les filtres à peluches sont obstrués.	Nettoyez le filtre à peluches.
	Le filtre du condenseur thermique est obstrué.	Nettoyez le filtre du condenseur thermique.
	L'échangeur de chaleur est obstrué par des peluches.	Nettoyez l'échangeur de chaleur.
	La charge est inadéquate.	Conformez-vous aux charges recommandées.
	Les fentes d'aération dans le bas de l'appareil sont bouchées.	Libérez les fentes d'aération.
	L'intérieur et les nervures du tambour sont couverts de résidus.	Nettoyez l'intérieur et les nervures du tambour.
	La conductivité de l'eau du lieu d'installation ne correspond pas au réglage standard de l'appareil.	Reprogrammez les paramètres standard de séchage (voir le chapitre 'Options de programmation')
La porte ne ferme pas.	Le filtre fin n'est pas installé et/ou le filtre grossier n'est pas verrouillé.	Mettez les filtres bien en place.

Si vous appuyez sur une touche, Err s'affiche dans la fenêtre d'affichage	Protection. Après le démarrage du programme, il n'est plus possible de sélectionner des options.	Tournez le sélecteur de programmes sur la position ARRÊT. Sélectionnez à nouveau le programme.
L'indication du temps restant change en permanence ou ne bouge pas pendant un certain temps.	Le temps restant est constamment corrigée en fonction du type de linge, de la charge et du degré d'humidité.	C'est un processus automatique ; l'appareil n'est pas pour autant défectueux.
Le programme s'immobilise, le voyant correspondant à la vidange du bac d'eau de condensation s'affiche.	Le bac de récupération de l'eau de condensation est plein.	Videz le bac d'eau de condensation, puis démarrez le programme en appuyant sur la touche DÉPART PAUSE.
Le cycle de séchage s'arrête peu de temps après le démarrage du programme.	Vous n'avez pas chargé une quantité suffisante de linge ou le linge chargé est trop sec pour le programme sélectionné.	Sélectionnez un programme chronométrique ou un degré de séchage supérieur (ex SEC au lieu de PRET A RANGER).
La durée du cycle de séchage est anormalement longue. Remarque : après environ 5 heures, le cycle de séchage s'arrête automatiquement (voir la section " Cycle de séchage complet ").	Le filtre à peluches est obstrué.	Nettoyez le filtre à peluches.
	Le filtre du condenseur thermique est obstrué.	Nettoyez le filtre du condenseur thermique.
	Le volume de linge est excessif.	Réduisez la charge.
	Le linge n'a pas été suffisamment essoré.	Essorez suffisamment le linge avant de le mettre dans le sèche linge.
	La température ambiante est particulièrement élevée. Le compresseur est momentanément à l'arrêt comme dispositif de sécurité contre les surcharges.	Il s'agit d'une fonction automatique et l'appareil ne présente aucun défaut. Si possible, abaissez la température de la pièce.

Réglages de l'appareil

Réglage	Réalisation
Alarme toujours désactivé	<ol style="list-style-type: none"> 1. Tournez le sélecteur de programmes sur n'importe quel programme. 2. Appuyez simultanément sur les touches DELICAT et ANTI-FROISSAGE et maintenez-les appuyées pendant environ 5 secondes. Il pourra résulter que : <ul style="list-style-type: none"> - le voyant Alarme s'allume - Alarme toujours activé. - le voyant s'éteint - Alarme toujours désactivé. 3. Le signal sonore sera par défaut désactivé. Vous pouvez utiliser la touche ALARME pour activer ou désactiver l'alarme, mais l'appareil ne mémorise pas la sélection.
<p>Dureté de l'eau</p> <p> <i>L'eau, selon les zones géographiques, contient en quantité variable des sels calcaires et minéraux qui changent la valeur de la conductivité.</i></p> <p><i>Des variations importantes de la conductivité, par rapport aux valeurs affichées en usine, pourraient légèrement influencer l'humidité résiduelle à la fin du séchage. Votre sèche-linge permet de régler la sensibilité du capteur conductimétrique sur la base de la valeur de la conductivité de l'eau.</i></p>	<ol style="list-style-type: none"> 1. Tournez le sélecteur de programmes sur n'importe quel programme. 2. Appuyez simultanément sur les touches DELICAT et ALARME pendant environ 5 secondes. Le réglage courant s'affiche : <ul style="list-style-type: none"> -  faible conductivité <300 micro S/cm -  conductivité moyenne 300-600 micro S/cm -  conductivité élevée >600 micro S/cm 3. Appuyez sur la touche DEPART PAUSE jusqu'à ce que le niveau souhaité s'affiche. 4. Pour mémoriser le réglage, appuyez simultanément sur les touches DELICAT et ALARME ou tournez le sélecteur sur la position ARRÊT





Vider le bac d'eau de condensation - message d'alarme toujours désactivé

Si vous utilisez une vidange externe pour l'eau condensée.



1. Tournez le sélecteur de programmes sur n'importe quel programme.
2. Appuyez simultanément sur les touches ANTI-FROISSAGE et DEPART PAUSE pendant environ 5 secondes.

Le réglage courant s'affiche :

-  - le voyant d'alarme reste à l'arrêt
-  - Le voyant d'alarme est activé

Par défaut, le voyant d'alarme est activé et s'allume toujours à la fin du cycle de séchage ou pendant le cycle si le bac d'eau de condensation est plein.

Caractéristiques techniques



Cet appareil est conforme aux directives européennes suivantes :

- Directive 73/23/CEE du 19.02.1973 relative à la basse tension
- Directive 89/336/CEE du 03.05.1989 modifiée par la directive 92/31/CEE relatives à la compatibilité électromagnétique
- Directive 93/68/CEE du 22.07.1993 relative au marquage CE

Hauteur x Largeur x Profondeur	85 x 60 x 58 cm
Profondeur avec porte ouverte	109 cm
Réglage en hauteur	1,5 cm
Poids à vide	environ 40 kg
Charge (en fonction du programme) ¹⁾	max. 6 kg
Consommation d'énergie établie en conformité avec la norme EN 61121 s. e. (6 kg de coton, préalablement essoré à 1000 tr/min, programme COTON PRET A RANGER)	3,8 kWh
Usage	Particulier
Température ambiante autorisée	+ 5°C à + 35°C

1) Les charges indiquées peuvent varier d'un pays à un autre en fonction des méthodes de mesure différentes.

Données de consommation

Les consommations ont été mesurées dans des conditions d'essai normalisées. Les consommations réelles dépendent des conditions d'utilisation de l'appareil.

Programme	Charge en kg	Consommation d'énergie en kWh
COTON PRET A RANGER ¹⁾	6	3,8
COTON PRET A REPASSER ¹⁾	6	3.0
SYNTHETIQUES PRET A RANGER ²⁾	3	1.36

1) préalablement essoré à 1000 tr/min

2) préalablement essoré à 1200 tr/min

Conseils pour les organismes d'essai

Paramètres pouvant être contrôlés par les organismes d'essai :

- Consommation d'énergie (corrigée en fonction de l'humidité résiduelle) pendant un cycle Coton prêt à ranger avec charge nominale.
- Consommation d'énergie (corrigée en fonction de l'humidité résiduelle) pendant un cycle Coton prêt à ranger avec demi-charge.
- Humidité finale (pendant un cycle Coton prêt à ranger, Coton prêt à repasser et Entretien facile prêt à ranger)
- Efficacité de condensation (corrigée en fonction de l'humidité résiduelle) pendant un cycle Coton prêt à ranger avec charge nominale et demi-charge

Tous les cycles doivent être contrôlés en conformité avec la norme EN 61121 (sèche-linge à tambour pour usage domestique – Méthodes de mesure des performances).

Installation

Emplacement

- Par commodité, il est conseillé d'installer l'appareil près de votre lave-linge.
- Le sèche-linge doit être installé dans un lieu propre, à l'abri de la poussière.
- L'air doit pouvoir circuler librement tout autour de l'appareil. N'obstruez pas la grille d'aération frontale ou les grilles d'entrée d'air à l'arrière de l'appareil.
- Pour limiter au minimum les vibrations et le bruit pendant le fonctionnement du sèche-linge, installez-le sur une surface robuste et parfaitement horizontale.
- Après l'installation du sèche-linge, mettez-le d'aplomb à l'aide d'un niveau à bulle. S'il n'est pas d'aplomb, rectifiez en vissant ou dévissant les pieds de réglage.
- Les pieds ne doivent jamais être retirés. Veillez à ne pas limiter la circulation de l'air au sol par des tapis à longs poils, des morceaux de bois, etc. Il pourrait se produire une accumulation de chaleur qui nuirait au fonctionnement du moteur et risquerait de l'endommager.



La température de l'air chaud dégagé par le sèche-linge peut atteindre 60°C. L'appareil ne doit donc pas être installé sur des sols non résistants aux températures élevées.

Pendant le fonctionnement du sèche-linge, la température ambiante ne doit pas être inférieure à +5 °C ou supérieure à +35 °C pour ne pas compromettre le bon fonctionnement de l'appareil.



AVERTISSEMENT

Si l'appareil doit être déplacé, transportez-le verticalement.



AVERTISSEMENT

L'appareil ne doit pas être installé derrière une porte à serrure, une porte coulissante ou une porte battante avec charnière du côté opposé de celle de l'appareil.

Retrait des protections de transport



ATTENTION

Avant de mettre l'appareil en service, il est impératif d'enlever tous les éléments constitutifs de la protection de transport.

1. Ouvrez la porte
2. Enlevez les rubans adhésifs à l'intérieur du tambour.
3. Enlevez la gaine plastique avec le rembourrage en polystyrène de l'appareil.

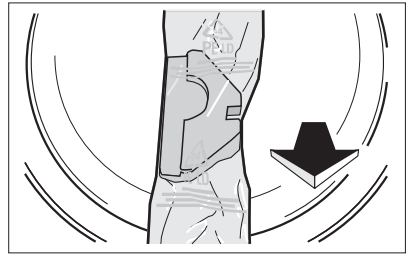
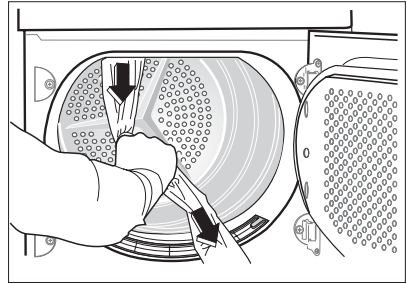

Branchements électriques

Contrôlez les caractéristiques électriques de l'appareil (tension d'alimentation, type de courant, fusibles, etc.) sur la plaque signalétique. La plaque signalétique est située près de la porte (voir la "Description du produit").

Branchez l'appareil sur une prise avec terre, conformément aux normes et réglementations en vigueur.



AVERTISSEMENT

Le fabricant décline toute responsabilité en cas de dommage ou blessure, suite au non-respect des consignes de sécurité sus-mentionnées.

Si le cordon d'alimentation de l'appareil doit être remplacé, faites appel à notre Service après-vente.

Le cordon d'alimentation doit être accessible après l'installation de l'appareil.

Branchez l'appareil sur une prise avec terre, conformément aux normes et réglementations en vigueur.

Réversibilité de la porte



AVERTISSEMENT

Le changement de la butée du hublot relève exclusivement de la compétence d'un spécialiste. Le cas échéant, adressez-vous à notre service après-vente ou à votre magasin spécialisé.



AVERTISSEMENT

Avant de changer le sens d'ouverture de la porte, débranchez votre appareil.

1. Ouvrez la porte.
2. Dévissez la charnière **A** située sur la paroi avant de l'appareil et démontez la porte.
3. Retirez les plaques de revêtement **B** et **C**. Pour ce faire, insérez un tournevis plat dans la fente, comme indiqué sur l'illustration, puis poussez un peu vers le bas pour enlever la plaque.
4. Détachez le gong de fermeture **D** à l'aide d'un outil approprié en exerçant une pression sur le cran, enlevez-le et remettez-le en place sur le côté opposé en le faisant tourner de 180°.
5. Dévissez la charnière **A** de la porte, faites-la tourner de 180°, replacez-la sur le côté opposé et revissez-la soigneusement.
6. Tournez les caches **B** et **C** de 180° et replacez-les respectivement sur le côté opposé.

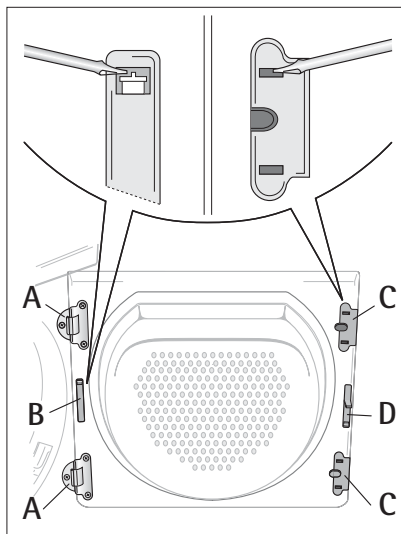

7. Dévissez le cache **E** de la paroi avant de l'appareil, faites-le tourner de 180° et revissez-le sur le côté opposé.
8. Dévissez le verrouillage **F** de la porte, poussez légèrement vers le bas et enlevez-le de la paroi avant de l'appareil.
9. Enlevez le connecteur du verrouillage **F** de la porte.
10. Enfoncez le bouton à crans du cache **G** vers le bas, poussez le cache légèrement vers le bas et enlevez-le de la paroi avant de l'appareil.
11. Enlevez le connecteur du cache **G**.
12. Montez le connecteur du verrouillage **F** sur le côté opposé, branchez le connecteur et vissez soigneusement le verrouillage de la porte.
13. De l'autre côté, branchez le connecteur dans le cache **G**, placez-le et encliquez le bouton à crans.
14. Montez la porte avec les charnières placées dans les logements sur la paroi avant de l'appareil et vissez soigneusement.

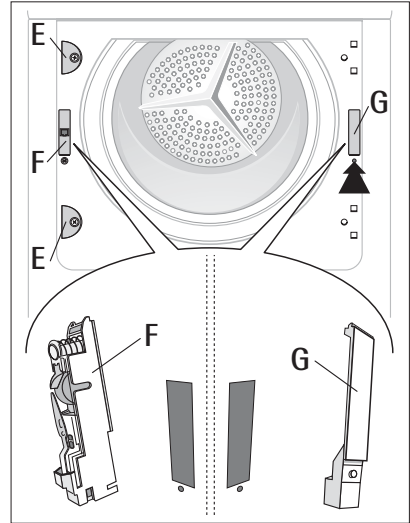

Remarque concernant la sécurité : La sécurité du fonctionnement de l'appareil n'est de nouveau assurée que lorsque toutes les pièces en matière isolante ont été remontées.

Accessoires spéciaux

Installation en colonne :



Kit de superposition (en option) disponible auprès du service après-vente ou de votre vendeur

Ce sèche-linge peut être installé en colonne sur certains lave linge de notre marque à chargement frontal (60 cm de largeur). Le lave-linge doit être posé sur le sol et le sèche-linge installé au-dessus.

Version à utiliser :

– avec tablette de superposition extractible réf. **916.018 903**

Lisez attentivement la notice fournie avec le kit.

Kit de vidange de l'eau de condensation



Votre appareil est livré avec un kit spécial

Kit réf. **125 122 510** qui permet de vidanger directement dans l'évier ou un siphon l'eau de condensation qui se forme pendant chaque cycle de séchage. il n'est plus nécessaire de vider le bac d'eau de condensation mais celui-ci doit rester en place dans l'appareil. Reportez-vous aux " Options de programmes " pour savoir comment désactiver le signal de Réservoir.

Dénivelé. maximum : 1 m à partir de la surface d'installation du sèche-linge ; Longueur. maximum : 3 m

Lisez attentivement la notice fournie avec le kit.

Environnement

Matériaux d'emballage

Les matériaux d'emballage respectent l'environnement et sont recyclables. Les éléments en plastique sont identifiés par les sigles >PE <, >PS <, etc. Veuillez jeter les matériaux d'emballage dans le conteneur approprié du centre de collecte des déchets de votre commune.

Ancien appareil

Le symbole  sur le produit ou son emballage indique que ce produit ne peut être traité comme déchet ménager. Il doit plutôt être remis au point de ramassage concerné, se chargeant du recyclage du matériel électrique et électronique. En vous assurant que ce produit est éliminé correctement, vous favorisez la prévention des conséquences négatives pour l'environnement et la santé humaine qui, sinon, seraient le résultat d'un traitement inapproprié des déchets de ce produit. Pour obtenir plus de détails sur le recyclage de ce produit, veuillez prendre contact avec le bureau municipal de votre région, votre service d'élimination des déchets ménagers ou le magasin où vous avez acheté le produit.



Où aller avec les appareils usagés ?

Partout où des appareils neufs sont vendus, mais aussi dans un centre de collecte ou une entreprise de récupération officiels SENS.

La liste des centres de collecte officiels SENS est disponible sous www.sens.ch



AVERTISSEMENT

Débranchez l'appareil s'il ne doit plus être utilisé. Coupez le câble d'alimentation au ras de l'appareil. Neutralisez le dispositif de fermeture de porte. Vous évitez ainsi que des enfants s'enferment à l'intérieur de l'appareil et mettent leur vie en danger.

Conseils relatifs à l'environnement

- Le sèche-linge rend le linge duveteux et doux. Il est par conséquent inutile d'utiliser un adoucissant lors du lavage.
- Le sèche-linge fonctionne le plus économiquement possible si vous :
 - laissez constamment dégagée la grille d'aération située sur le socle du sèche-linge ;
 - respectez les charges indiquées dans le tableau récapitulatif des programmes ;
 - aérez suffisamment la pièce ;
 - nettoyez les filtres microfin et grossier après chaque cycle de séchage ;
 - essorez suffisamment le linge avant de le sécher. Exemple : Données de consommation – en fonction de la vitesse d'essorage – pour 6 kg de linge séché avec le programme COTON PRET A RANGER.

Tours par minute	Essorage préalable		Cycle de séchage
	Humidité résiduelle		Consommation d'électricité en kWh
	en litres	en %	
1000	3.6	60	3.8
1200	3.2	53	3.4
1400	3.0	50	3.3
1800	2.5	42	2.5

Maintenance

En cas d'anomalie de fonctionnement, vérifiez d'abord si vous ne pouvez pas remédier vous-même au dysfonctionnement à l'aide de la notice d'utilisation (chapitre "En cas d'anomalie de fonctionnement").

Si vous ne parvenez pas à remédier au dysfonctionnement, veuillez contacter votre vendeur ou à défaut le Centre Contact Consommateurs qui vous communiquera l'adresse d'un service après vente.

Pour un dépannage dans les plus brefs délais, nous vous recommandons de nous fournir les informations suivantes :

- Description du modèle
- Numéro de produit (PNC)
- Numéro de série (S No.) (le numéro de série est indiqué sur la plaque signalétique)
- Type de dysfonctionnement
- Eventuellement le message d'erreur affiché par l'appareil

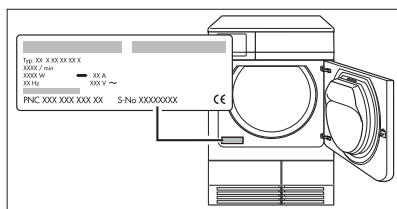

Pour avoir les numéros d'identification de l'appareil sous la main, nous vous recommandons de les inscrire ici :

Description du modèle :

Code produit (PNC) :

Numéro de série :

www.electrolux.com



www.aeg-electrolux.ch

136901590-00-29102007 Subject to change without notice